

内部资料 免费交流
准印证号：河南内资（豫）LR501054

南阳职教

2025
总 36 期 03

NAN YANG ZHI JIAO



邓州市范仲淹文化研究会2025年9月26日于花洲书院举办《弘扬范仲淹忧乐精神座谈会》

邓州市范仲淹文化研究会

邓州市范仲淹文化研究会成立于2023年7月，其前身为2005年底由邓州市政协与河南省社科院联合发起成立的河南省范仲淹文化研究会，目前已与河南省社科院、北京大学、中国人民大学、北京师范大学、国家行政学院及其它省市和海外100多位专家学者和范氏名人建立了广泛联系。

研究会成立近二十年来，已举办了六届“范仲淹文化节”，举办了河南省社科院副院长刘道兴、中国人民大学新闻学院博导梁衡、中国范仲淹研究会会长范国强等人专题学术报告会。组织了范仲淹忧乐思想研讨会、范仲淹清廉思想研讨会、名家家风研讨会、全国名书院联谊会、纪念范仲淹知邓970周年纪念活动、姚雪垠百年诞辰纪念活动、习仲勋百年诞辰纪念活动、由著名播音艺术家陈铎领读的万人诵读《岳阳楼记》活动等系列活动。

研究会内资《忧乐天下》获中国范仲淹研究会高度评价，自2018年始，成为中国范仲淹研究会和河南省范仲淹文化研究会联合内资。目前会刊已编辑出版72期，累计600多万字，就学术层面来说，《忧乐天下》走在全国范仲淹研究的前列，已成为一面高高飘扬的旗帜。2006年，研究会以省社科院为龙头编纂出版了第一部《范仲淹研究文集》。2015年，邓州市政协原主席、中国范仲淹研究会原副会长、原河南省范仲淹文化研究会执行会长、邓州市范仲淹文化研究会名誉会长杨德堂主编出版了《范仲淹与邓州》，一函三册，宣纸印刷，仿古线装。同年，又出版了《〈岳阳楼记〉诞生地—花洲书院》。尤其是他编著的《范仲淹研究丛书》，一函四册约100万字，被中国范仲淹研究会评为优秀专著。多年以来，邓州范学研究学术氛围浓厚，为中国范仲淹文化研究领域增添了一道亮丽的风景线。

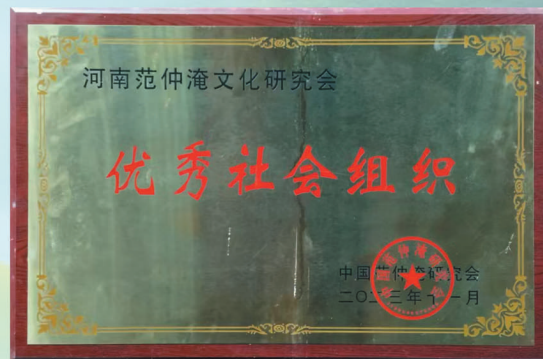

目 录

CONTENTS

南
阳
职
教

南阳市教育局主管
南阳科技职业学院主办
2025年03期(总36期)

名誉主任:杨文普
主任:郭 森
副主任:贺晨辉 屈保中 范 真
陈西川 郭建生 胡 楠
丁光雪
委 员:黄孟照 张明伟 王盛超
顾 琳 高 静 杨俊峰
郭 坚 乔永贵 李春雷
景 群 张 涛 白成昂
田立新 李 勇 刘小莉
张 珂 胡卫东 秦英翔
王金保 朱东方 康书进
史玉杰 刘质朴 罗正林
邓俊国 史国贤 张 寅
王林山 樊 峥 段志伟
王学军 许大春

封面题字 韩鸿照

职教精英

3 弘扬范公“忧乐”精神 促进邓州快速发展 刘先锋

职教博览

5 深入学习贯彻全国教育大会精神 开创教育强国建设新局面
..... 怀进鹏

思政视角

9 感念范仲淹的两袖清风和先忧后乐情怀
——从范公在杭任职勤政爱民治理灾荒说起 陈培新
10 高职传统文化教育的现代价值与实践路径 孙 文
13 传承范仲淹忧乐思想,增强新时代忧患意识 郭 艳

专题研究

16 北宋士大夫思想与实践的跨域比较:以范仲淹“先忧后乐”与
沈括“求真致用”为例 王学军 高 深

职教论坛

23 职业教育改革下的教学感悟与实践探索 乔琳楠
26 总有一条路可以抵达心灵
——职教思政教师的三重心理育人路径 陈鹏飞
28 中职计算机专业学生职业素养教育的创新路径研究 ... 全 菲
31 五育并举,双通道培养人才
——邓州市职业技术学校综合高中班办学新探索 ... 索明迪

南阳职教

主 编:郭 森
责任编辑:丁光雪
副 主 编:王学军
责 编:梁贤英 赵金雪 董惠如
王同斌 牛洁云 王 冰
陈俊峰 刘小锋 鲁 聪
孙 征

批准机关 河南省新闻出版局
证 号 河南内资(豫)LR501054
编印单位 南阳科技职业学院
印刷单位 南阳市风雅印务有限公司
印刷时间 2025年9月30日
印 数 1000册
发送对象 学校内部
邮 编 474150
电 话 (0377)60112239
投稿邮箱 nyzjbjb@163.com
通讯地址 邓州市人民东路666号



32 中职生异地岗位实习困境及优化路径 王琳燕

案例分析

- 35 如何在中职英语教学中培养学生的跨文化交际能力 ... 宋冠鹏
37 文化强国背景下中华优秀传统文化融入高职英语教学的
渗透研究 张 策
39 中职校园智能化安全防控体系的低成本构建路径与可行性
研究 唐婧瑶
40 核心素养导向下的中职英语阅读教学 吴 倩
43 汽车串并联喷涂机器人结构设计与仿真 韩冰阳
46 计算机教学的问题与对策分析 马 兴

文苑采撷

- 48 游苏州 姚予婕
48 美丽威海一日游 卢飞昱

弘扬范公“忧乐”精神 促进邓州快速发展

邓州市范仲淹文化研究会 刘先锋

范仲淹是北宋著名的思想家、政治家、文学家、军事家和教育家。庆历五年(1045年)十一月,他以给事中、资政殿学士知邓州,孜孜民事,政平讼理,公余营建百花洲,创建花洲书院,并在花洲书院写下了千古名篇《岳阳楼记》。其中的“先天下之忧而忧,后天下之乐而乐”名句,传诵千古,也为邓州的人文历史留下了浓墨重彩的一笔。为了弘扬范公“忧乐”思想,提升历史文化影响,加快对外开放步伐,促进经济社会发展,邓州市政协于2005年底与河南省社科院合作,成立了河南省范仲淹文化研究会,2023年7月根据有关规定,改名为邓州市范仲淹文化研究会。近20年来我们主要开展了以下活动:

一、举办节会活动,搭建研究平台

研究会成立以来,我们先后举办了六届“范仲淹文化节”,借助节会的平台,邀请了省内外包括港台地区的专家学者一千多人来邓参加系列活动。最初以河南省社科院刘道兴、任崇岳、穆朝庆、李立新等一批知名研究员为主要学术支撑,后扩大到省内外一大批骨干,尤其是中国范仲淹研究会会长范国强、北京大学历史研究所所长张希清、上海同济大学教授范秉寅、上海文史馆研究员范文通、四川大学教授李勇先等国内知名宋史研究学者的介入,更使邓州范仲淹文化研究呈现出了繁荣兴旺的喜人局面。

在首届范仲淹文化节上,河南省政协原主席范钦臣、中国社会科学院副院长武寅等领导莅临会议,对研究会给予了高度评价。在第二届范仲淹文化节上,由著名播音艺术家陈铎领读,邓州花洲书院内外万人诵读《岳阳楼记》,场面壮观,群情振奋,汇成激励邓州人蓬勃向上的精神动力。

在后来的历届文化节上,我们都举办了围绕范公忧乐思想的不同主题讲座,主讲人有河南省社科院副院长刘道兴、中国范仲淹研究会会长范国强、中国人民大学新闻学院博士生导师梁衡等专家名流。并举办了一系列理论研讨会,包括范仲淹忧乐

思想研讨会、范仲淹清廉思想研讨会、名人家风研讨会等。还组织了全国名书院联谊会、纪念范仲淹知邓970周年纪念活动、姚雪垠百年诞辰纪念活动、习仲勋百年诞辰纪念活动等系列活动。通过这些节会活动,多方位搭建平台,使范仲淹文化研究更加有声有色。

二、拓展研究领域,结集学术专著

研究会成立以来,为了开展考察交流,拓展研究领域,我们采取请进来、走出去的办法,与全国各地的宋史研究专家、地方文史研究学者、范仲淹研究爱好者及范氏后裔进行了广泛的接触与交流。为深入研究范仲淹文化脉络,在邓州市政协原主席、中国范仲淹研究会原副会长、原河南省范仲淹文化研究会执行会长兼秘书长、邓州市范仲淹文化研究会名誉会长杨德堂先生带领下,研究会人员曾沿着范仲淹学习生活和从政为官的路线,逐地考察,追根溯源,座谈交流,查寻原始资料,拓展研究成果。同时,也多次接待来访的各地考察团队。通过交流信息、学术座谈,实现资源共享,形成研究合力,使范仲淹文化研究不断迈上新台阶。

在对范仲淹进行全面研究的同时,我们精心办好研究会会刊,着力巩固研究阵地。研究是抓手,会刊是阵地。研究会自诞生之日起,就编辑出版了会刊,开始称《范学研究》,2010年更名为《范仲淹研究》,历经几年的实践和发行,2012年定名为《忧乐天下》。会刊坚持以传承中华文明为己任,为总结宣扬近千年来仁人志士传承范公忧乐思想、爱国忧民、清廉从政、建功立业的言论和实践搭建平台,为介绍当今有识之士多元化关注民本、民生、民计提供载体,坚持鲜明的学术与实践紧密结合的特色。由于会刊办出了自己的风格,也具有相当的学术品位,2010年开始成为中国范仲淹研究会和河南省范仲淹文化研究会联合会刊。北京大学历史研究所所长、博士生导师张希清教授评价说:“范公以天下心为心,《忧乐天下》编辑部不辞辛苦,正在做着张载所倡导的‘为往圣继绝学’的学问,功不可没。”目



前会刊已编辑出版了72期,累计600多万字。就学术层面来说,《忧乐天下》走在全国各地范仲淹研究的前列,已成为一面高高飘扬的旗帜。

我们在精心办好会刊,及时反映动态的过程中,还注重坚持结集学术专著,催生研究硕果。在邓州首届范仲淹文化节中,研究会以省社科院为龙头,组织广大专家学者,征集论文,编纂出版了第一部《范仲淹研究文集》。2005年,杨德堂先生主编出版了《范仲淹与邓州》,一函三册,包括《范仲淹诗文选》《岳阳楼记书法选》《人文邓州》,宣纸印刷,仿古线装。同年,又出版了《〈岳阳楼记〉诞生地——花洲书院》。尤其是他编著的《范仲淹研究丛书》,一函四册,包括《忧乐天下范仲淹》《范仲淹足迹录》《范仲淹人际交往》《千年礼赞范仲淹》,约100万字,被中国范仲淹研究会评为优秀专著。在他的引领带动下,邓州及全省范学研究学术氛围愈来愈浓,《范仲淹知邓诗词赏析》《高山仰止》《诗画百花洲》《范公夕照映邓州》《范仲淹与虞城》《范仲淹与应天书院》及连环画《范仲淹》等,如雨后春笋般破土而出,为河南范仲淹文化研究领域增添了一道亮丽的风景线。

三、坚持普及提高,忧乐贵在践行

研究的目的是在践行。研究会成立以来,我们把围绕党委工作大局,推广普及范仲淹忧乐思想作为研究会工作的着眼点和落脚点,开展了丰富多彩的普及活动,使范公精神深入人心,紧接地气。一是在学生中开展“三学三树”活动。即学习范仲淹少有大志、刻苦学习的精神,树立报效祖国的人生观;学习雷锋公而忘私、全心全意为人民服务的精神,树立

共产主义的世界观;学习武文斌一不怕苦、二不怕死的精神,树立奉献社会的价值观。这是源于邓州除了《岳阳楼记》诞生地这一教育资源外,有一个名扬全国的“编外雷锋团”,当年与雷锋同年入伍的560名邓州青年陆续退伍后,组建了编外雷锋团,率领邓州青年常年开展学雷锋活动,传承雷锋精神,成为极具感召力的先进群体。还有一个武文斌,2000年入伍到铁军叶挺独立团,2008年在汶川大地震中,为抢救人民生命财产,光荣牺牲。胡锦涛亲自签署命令,授予他“抗震救灾英雄战士”称号。通过开展“三学三树”活动,我们把范仲淹、雷锋、武文斌等报效祖国的故事引入学校,引入课堂,并坚持常年开展诵读《岳阳楼记》和征文比赛,起到了良好的社会效果。二是以花洲书院为阵地,在党员干部中连续开展了三届廉政杯演讲竞赛,引导全市各乡镇和市直机关党员干部弘扬范仲淹忧乐精神,争当勤政为民、清廉从政的好公仆。三是寓教于乐,创作了豫剧《范仲淹》、大调曲子《〈岳阳楼记〉出邓州》等文艺作品,以戏曲形式教育群众,感染群众。豫剧《范仲淹》并进京进行了汇报演出。研究会还会同有关部门把范仲淹故事编成了话剧到各学校巡回演出,都发挥了很好的教育作用。

下步,我们计划与南阳科技职业学院范仲淹文化研究中心加强合作,把《岳阳楼记》诞生地作为研究会每年例行活动日,以市一高中、范公中学、翰林学校、致远学校、三贤小学等为联系单位,在范仲淹忧乐思想研究与普及上再立新功,为邓州经济社会快速发展贡献力量。



深入学习贯彻全国教育大会精神 开创教育强国建设新局面

信息摘自:《学习与研究》2025年第3期

二十届中央委员,教育部党组书记、部长 怀进鹏

2024年9月,党中央召开全国教育大会,习近平总书记出席大会并发表重要讲话,向全党全社会发出建设教育强国的全面动员令;10月,印发《教育强国建设规划纲要(2024—2035年)》。教育系统将深刻学习领悟习近平总书记在全国教育大会上的重要讲话精神,坚定不移抓好贯彻落实,统筹推进教育科技人才一体改革,在奋力谱写中国式现代化教育篇章中勇担新使命、彰显大作为。

一、准确把握习近平总书记重要讲话的深刻内涵

习近平总书记在全国教育大会上的重要讲话,系统科学回答“为什么要建设教育强国”“建设什么样的教育强国”“怎样建设教育强国”等重大命题,整体擘画教育强国建设战略图景,高屋建瓴、思想深邃、内涵丰富,是指引教育强国建设的纲领性文献。深入学习领会、全面准确把握习近平总书记重要讲话精神,是教育系统一项十分重要的政治任务。

准确把握教育的“三大属性”。大会强调,要全面把握教育的政治属性、人民属性、战略属性。政治属性,事关“培养什么人、怎样培养人、为谁培养人”的根本问题,必须确保我们培养的人始终忠于党、忠于国家、忠于人民、忠于社会主义。人民属性,事关教育的基本立场和价值追求问题,必须促进教育改革发展成果更多更公平惠及全体人民。战略属性,事关教育服务高质量发展的重大问题,必须发挥教育强国建设支撑引领中国式现代化的重要功能。这“三大属性”是习近平总书记关于教育本质特征的重大理论创新,是新时代教育发展经验的科学总结、深化对教育发展规律性认识的重大成果,深刻揭示我国社会主义教育的先进本质、鲜明特色、独有优势,把我们党对教育本质属性的认识提升到新境界,是教育强国建设顶层设计、谋篇布局的“原点”和“靶心”。

准确把握教育强国应当具有的“六大特质”。习近平总书记强调,我们要建成的教育强国,是中国特色社会主义教育强国,应当具有强大的思政引领力、人才竞争力、科技支撑力、民生保障力、社会协同力、国际影响力。思政引领力,是始终把握正确政治方向、有效塑造青少年价值观、掌握意识形态工作领导权的能力。人才竞争力,是人才的综合实力、竞争实力尤其是拔尖创新人才的国际比较优势。科技支撑力,是有效支撑高水平科技自立自强,并通过科技自立自强有效支撑国家高质量发展的能力。民生保障力,是有效回应人民群众对更加公平优质教育需求、有效促进人的全面发展和全体人民共同富裕的能力。社会协同力,是调动央地两个积极性、有效协调整合全社会资源、形成共同支持教育发展的强大合力。国际影响力,是中国教育的全球话语权、吸引力和在全球教育治理中的引领力、塑造力。

准确把握教育强国必须全面构建的“八大体系”。按照习近平总书记重要讲话要求,建成教育强国,必须全面构建固本铸魂的思想政治教育体系、公平优质的基础教育体系、自强卓越的高等教育体系、产教融合的职业教育体系、泛在可及的终身教育体系、创新牵引的科技支撑体系、素质精良的教师队伍体系、开放互鉴的国际合作体系。这“八大体系”,构筑起了教育强国的“四梁八柱”,推动教育体系更加注重系统性、综合性集成,推动教育组织更加注重开放融合、多元多样,推动教育发展更加注重胸怀天下、自信自立,推动教育活动更加注重向更加灵活广阔的自主学习、终身学习延伸。

准确把握建设教育强国要正确处理的“五个重大关系”。习近平总书记指出,要坚持和运用系统观念,正确处理五个重大关系。一是支撑国家战略和满足民生需求的关系。这把教育强国的战略先导



作用和根本价值追求有机统一起来,明确了教育强国建设的战略重点和最终目标。二是知识学习和全面发展的关系。这深刻把握了教育教学规律和学生成长规律,为全面贯彻党的教育方针指明了方向。三是培养人才和满足社会需要的关系。这体现了教育事业发展的实践要求,有利于增强人才培养的针对性、适配性和有效性。四是规范有序和激发活力的关系。这为完善学校管理体系、有效防范化解学校安全风险、深化教育综合改革等工作提供了重要遵循。五是扎根中国大地和借鉴国际经验的关系。这要求我们坚定教育自信,把握世界教育强国共性特征和规律,发展具有中国特色、世界水平的现代教育。这五个重大关系,是习近平总书记对世界现代化发展、人类社会发展规律的深刻把握,对人才支撑创新、创新支撑高质量发展内在规律的深刻把握,对教育教学规律和学生成长规律的深刻把握,深化了我们对教育强国建设的规律性认识。

准确把握建设教育强国的“五项重大任务”。习近平总书记在全国教育大会上对教育强国建设重大任务进行系统性、整体性部署。我们要按照习近平总书记指引的方向,坚定不移落实好立德树人根本任务,强化教育对科技和人才的支撑作用,提升教育公共服务质量和水平,培养造就新时代高水平教师队伍,建设具有全球影响力的重要教育中心,充分认识这是教育强国建设以重点突破带动整体跃升的重要布局,是必须牢牢盯住、确保拿下的主攻领域。

“三大属性”“六大特质”“八大体系”“五个重大关系”“五项重大任务”是一个有机整体,是习近平总书记关于教育重要论述的丰富发展,表明我们党对教育规律的认识提升到新高度、开拓了新境界。

二、深刻认识以教育强国支撑引领中国式现代化的战略背景和重大意义

党和国家历来重视教育,把教育摆在优先发展的战略地位。党的二十大明确,到2035年建成教育强国,这是作为本世纪中叶全面建成社会主义现代化强国具有支撑和引领作用的战略安排。党的二十届三中全会在“健全推动经济高质量发展体制机制”后紧接着部署“构建支持全面创新体制机制”,对统筹推进教育科技人才体制机制一体改革、提升国家创新体系整体效能作出重要安排。党中央的系列重大部署,充分体现出教育强国建设以支撑引领中国式现代化为重要功能的基本定位。这次全国教

育大会,习近平总书记指出“教育是强国建设、民族复兴之基”,强调建成教育强国是“实现以中国式现代化全面推进强国建设、民族复兴伟业的先导任务、坚实基础、战略支撑”,标志着教育在国家现代化战略全局中的地位作用达到前所未有高度。

从世界各国现代化发展历程来深刻理解教育强国建设的历史必然性。教育是经济社会发展的“果”,也是经济社会发展的“因”。16世纪以来多个世界科学中心的更迭,无一例外显示出,教育的优先布局与国家的兴盛强大密切相连。受过良好教育的人更富有创新能力,能更好推动生产力的发展,带来综合国力持续提升、经济持续繁荣。世界各国现代化建设过程中,经济起步阶段小学教育、初等教育是关键,进入发展阶段更需要中等教育,而走向更强、走向引领、走向创新的时候,高等教育就是一个关键博弈点。大学是一个国家最宝贵的财富,因为它能创造知识、传播传承知识、把知识转化为技术创新和商业价值,能培养社会治理所需要的各类应用人才,为社会提供更好更多类型的公共服务。当前我国正从富起来走向强起来,国家的战略利益、战略目标决定了国家发展的优先导向,决定了教育强国建设需要摆在优先位置。

从中国式现代化和教育的密切联系中深刻理解教育强国建设的战略性。面对新一轮科技革命和产业变革对全球秩序和发展格局的深远影响,面对我国高质量发展深入推进、现代化产业体系建设不断加快的迫切需求,能不能培养出世界一流人才和经济社会发展所需的大批高素质建设者,能不能围绕科技制高点的国际竞争提供支撑,是摆在教育面前的重大课题。这就要求从教育科技人才一体推进的大战略上办教育,汇聚一切有利于高质量发展的创新要素和科教资源,跑出教育加速度,助力国家抢占先机。在发展中保障和改善民生是中国式现代化的重大任务,面对人口发展呈现少子化、老龄化、区域人口增减分化等趋势性特征,教育资源布局配置、构建服务全民终身学习的高质量教育体系等迫切需要前瞻谋划,以更好满足人民群众更高质量更加多样的教育需求,使具有不同禀赋和潜能的每一个人都能得到充分发展。

从教育的现实基础和差距挑战中深刻理解教育强国建设的紧迫性。习近平总书记在全国教育大会上充分肯定新时代教育事业取得历史性成就、发生格局性变化,指出教育强国建设迈出坚实步伐。同时,也要清醒认识到存在的问题和当前面临

的挑战,比如,高等教育对国家战略的支撑力引领力不足,拔尖创新人才培养不足,学科专业和社会需求匹配度有待提高,基础教育资源配置与学龄人口变化尚未完全适应,教育“内卷”现象依然存在,学校教育与家庭、社会的协同度急需增强,等等。到2035年建成教育强国,只有10年时间,时间紧迫、任务繁重。我们要以百年树人的战略眼光和百舸争流的奋斗姿态,全面推动思想观念、推进方式、规划方法、评价机制的转变,更好担当起职责和使命。

三、以钉钉子精神推动教育强国建设重大决策部署落地见效

习近平总书记指出,建设教育强国是一项复杂的系统工程,强调从教育大国到教育强国是一个系统性跃升和质变。这就要求自觉运用科学规律,以综合集成的系统观和重点突破的成效观,注重系统集成、增强协同能力,一体统筹谋划、抓紧推进急需布局的重大事项、重要改革,把教育强国战略图景转化为支撑引领中国式现代化的生动实践和具体成效。

夯实质育这一根本。习近平总书记强调,要不断加强和改进新时代学校思想政治教育,教育引导青少年学生坚定马克思主义信仰、中国特色社会主义信念、中华民族伟大复兴信心,立报国强国大志向、做挺膺担当奋斗者。一要坚持不懈用习近平新时代中国特色社会主义思想铸魂育人。扎实推进党的创新理论“三进”,是思政工作的重大任务。发挥思政课主渠道作用,持续上好“习近平新时代中国特色社会主义思想概论”课、用好大中小学读本。目前高校思政课课程方案已经实施了20年,需要整体优化设计、升级为新方案。同时,系统完善中小学思政课课程标准,深入推进大中小学思政教育一体化建设。注重运用新时代伟大变革成功案例,把道理讲深讲透讲活。打造一批增进思想认同、引发情感共鸣的“大思政课”。坚持课上课下协同、校内校外一体、线上线下融合,不断拓展实践育人和网络育人的空间和阵地,充分发挥红色资源育人功能,打造网络思想政治教育特色品牌。二要深入推进党的创新理论体系化学理化研究阐释。发挥高校学科和人才优势,深入阐释党的创新理论,深刻揭示蕴含其中的道理学理哲理,推动研究成果转化为相应的学科方向和课程教材。构建以各学科标识性概念、原创性理论为主干的自主知识体系。推出“中国系列”原创教材,打造自主教材体系。三要以身心健

康为突破点强化“五育并举”。落实“健康第一”教育理念,实施学生体质强健计划,保障中小學生每天综合体育活动时间不低于2小时,着力解决“小眼镜”“小胖墩”等问题。持续推进学生心理健康促进行动,健全心理健康教育、监测预警、咨询服务、干预处置工作体系。完善学生实习实践制度,实施劳动习惯养成计划,培养学生劳动意识。深入实施青少年学生读书行动,强化科技教育和人文教育协同,推进美育浸润行动,让学生既具备科学精神、掌握科学知识,又提升人文素养、厚植文化自信。

强化服务这一导向。习近平总书记提出,要统筹推进科教兴国战略、人才强国战略、创新驱动发展战略,一体推进教育发展、科技创新、人才培养。这强调的是教育的服务导向。要以科技发展、国家战略需求为牵引,着眼提高创新能力,优化高等教育布局,完善学科设置机制和人才培养模式,强化教育对科技和人才的支撑作用。一要加强推动基础学科和交叉学科突破,从国家重大战略中凝炼科研方向,突破现有学科路径发展依赖,打破学科、院系和校际边界,创新高校有组织科研机制,在协同高效的科研攻关中打造一流科技领军人才和创新团队,以重大科研任务引领学科交叉融合再创新,催生新兴学科发展,使原创性、颠覆性创新成果和交叉复合的拔尖创新人才竞相涌现,夯实国家基础研究和原始创新的战略基座。二要探索拔尖创新人才培养新模式,实施好工程硕博培养改革专项试点,持续推进基础学科“101”计划实施,打造一流核心课程、教材、实践项目和师资队伍。在集成电路、人工智能等国家战略急需和新兴领域,汇聚高水平研究型大学、头部企业和国家实验室力量,着力造就卓越工程师、大国工匠、高技能人才。三要分类推进高校发展,按照研究型、应用型、技能型等基本功能,明确各类高校发展定位,建立分类管理、分类评价机制,引导高校在不同领域不同赛道发挥优势、办出特色。持续建设中国特色、世界一流大学和优势学科,培育壮大国家战略人才力量。四要加快推进高校区域技术转移转化中心和高等研究院建设,重塑国家大学科技园体系,把企业和产业的问题带到大学来共同研究并推动转化。推动高校应用型学科与区域重点优势产业一体化发展深度融合,开辟振兴区域发展新赛道。五要构建职普融通、产教融合的职业教育体系,着眼产业发展和转型升级对人才的需求,打造行业产教融合共同体和产教联合体,实现人才培养质量与经济社会

发展双提升。深化现代职业教育体系建设改革,以职普融通拓宽学生成长成才通道,让不同禀赋的学生能够多次选择、终身学习、多样化成才。

用好改革这一动力。深化改革是教育强国建设动力之源、活力所在。把政策、制度和组织机制的一体化部署调整作为保障和支撑,围绕教育强国建设中遇到的绕不开、躲不过的问题,推动观念更新、工作评价和方法变革。一要深化教育评价改革,树立正确的政绩观和科学的评价导向,统筹实施党委和政府教育工作评价、学校评价、教师评价、学生综合素质评价、社会选人用人评价等改革工作。借助和发挥人工智能、信息技术的赋能作用,改进结果评价,强化过程评价,探索增值评价,健全综合评价,探索推动加快破除“五唯”顽瘴痼疾的有效路径和方式。二要把公平融入改革各方面,推动义务教育优质均衡发展,促进学前教育普及普惠和高中阶段学校多样化发展,探索各学段学龄人口变化监测预警制度、建立同人口变化相协调的基本公共教育服务供给机制,持续巩固“双减”成果,全面提升课堂教学水平,提高课后服务质量。深入实施国家教育数字化战略,提升终身学习公共服务水平。三要促进高水平对外开放。提升全球人才培养和集聚能力,鼓励国外高水平理工类大学来华合作办学,扩大国际学术交流和教育科研合作,积极参与全球教育治理,深化同国际组织和多边机制合作,不断提升我国教育国际影响力。

抓好队伍建设这一关键。习近平总书记对教师

队伍建设极其关心、念兹在兹,高度重视师德师风建设。一要实施好教育家精神铸魂强师行动。不断提升教师的政治素养,推动教育家精神融入教师准入、发展、评价全过程,贯穿课堂教学、科学研究、社会实践各环节,不断健全师德师风建设长效机制。二要稳定支持一批40周岁以下优秀高校青年科技人才。实施长周期评价、持续稳定支持,营造心无旁骛、潜心研究的良好生态,引导青年科技人才开展原创性、非共识性创新研究,勇闯科学“无人区”。三要提升教师专业素质能力。健全教师教育体系,进一步提升师范教育办学水平,推动高水平大学开展教师教育,让更多成绩优秀且乐教适教的人才从教。四要优化教师管理和资源配置。针对人口、城乡结构变化和教师结构性、阶段性、区域性短缺问题,创新编制管理,加大教师编制统筹配置,优化学校师生配比和教师岗位结构比例。五要提高教师政治地位、社会地位、职业地位。注重加强教师待遇保障,维护教师职业尊严和合法权益,做好教师荣休工作,减轻教师非教育教学负担,培养造就高素质专业化教师队伍。

建设教育强国责任重大、使命光荣、未来可期。我们将更加紧密地团结在以习近平同志为核心的党中央周围,坚持以习近平新时代中国特色社会主义思想为指导,深刻领悟“两个确立”的决定性意义,增强“四个意识”、坚定“四个自信”、做到“两个维护”,把教育强国的宏伟蓝图一步步变成美好现实,为强国建设、民族复兴作出新的更大贡献!

(上接第9页)赏心甲吴越。晴岚起片云,晚水连初月。渔父得意归,歌诗等闲发。”

尽管范仲淹在杭任职时间不长,但杭州也是范仲淹“先天下之忧而忧,后天下之乐而乐”思想的践行地。他在杭州期间,勤政爱民,治理灾荒,扶危济困,发展生产,得到了百姓的景仰和爱戴。杭州人民永远不会忘记这位曾经担任过杭州“市长”的北宋杰出政治家、军事家、文学家和教育家。

2005年,在杭州西湖综合保护工程中,杭州人为了纪念这位集诸葛、孔孟而兼的全才人物,在孤山白苏二公祠旁专门建造了“范公亭”。范公亭是杭州第一个纪念范仲淹的景点,当我们沿着孤山拾级而上的半山坡上,就可以看见这个四角方亭。亭楣上有当今书法家张继先生隶书“范公亭”三字,亭柱上有一副对联,上联为“慕子陵和靖之高节”,下联为“贻百世千秋以美文”。除此之外,亭内亭外

无其它有关范仲淹的文字记载及片言说明,可谓孤山孤亭孤联。

范仲淹在宋仁宗景佑元年(1034)出知睦州(今浙江桐庐等地,桐庐现为杭州下辖县),仁宗宝元元年(1038)徙知越州(今浙江绍兴),两地皆临近杭州。去年我曾专程去桐庐范仲淹纪念馆参观。坐落于桐庐县城平阳山的范仲淹纪念馆,是2017年5月6日第七个“桐庐百姓日”正式开馆的。范仲淹在桐庐写了两组五言绝句,即《出守桐庐道中十绝》和《潇洒桐庐郡十绝》。有人说,桐庐是范仲淹的潇洒地标。“潇洒桐庐郡,乌龙山藹中。使君无一事,心共白云空。”范公在桐庐以“潇洒”语作诗,初心一直存在心中,这份潇洒的境界,实非普通人可为。诗中表明的心迹不是目空一切,而是作者心与天地宽。范文正公两袖清风的节操和“先忧后乐”的情怀,永远值得每一个后人学习。

感念范仲淹的两袖清风和先忧后乐情怀

——从范公在杭任职勤政爱民治理灾荒说起

杭州市历史学会常务理事 陈培新

作为历史文化名城的杭州，古往今来有许多有识之士和具有人文情怀的名臣，为造福杭城百姓和杭州城市的发展作出过杰出贡献。其中就有被朱熹称为“天地间第一流人物”的范仲淹，虽然范公调任杭州时已经六十一岁了，在杭州任职前后不过两年时间，但杭州百姓却对范公的“荒政三策”铭记在心，至今感念这位鞠躬尽瘁、勤政爱民的好官在杭州治理灾荒的果敢和魄力，感念这位心系天下苍生的老“市长”“先忧后乐”的高风亮节。

范仲淹之所以被后人所敬仰，大家都非常熟悉的他那千古名篇《岳阳楼记》中的不朽名言“先天下之忧而忧，后天下之乐而乐”。在范仲淹的仕宦生涯中，身前后世影响最大的有两件事，一是御边，二是推行庆历新政。他一生的功德事业从地方到中央，再从中央到地方，遍历北宋时期的大半个中国，足迹所至，让人叹为观止。

说到范仲淹与杭州的情结，其实又何止在杭州为官的这两年。范仲淹早年就对杭州的景色向往不已，与杭州结下不解之缘。他在二十七岁进入仕途后，曾多次游历杭州，最早一次大约是在他任职泰州（今属江苏）时期。此一阶段，范仲淹与杭州著名隐士林逋多有诗歌交往，留下《寄赠林逋处士》、《寄西湖林处士》、《和沈书记同访林处士》、《与人约访林处士阻雨因寄》、《寄林处士》等诗篇。更难得的是范仲淹同白居易、苏东坡一样，晚年曾任杭州知州，夙夜不懈，解决百姓饥荒，增进民生福祉，在杭州的史册上留下了英名。

范仲淹在移守东南重镇杭州前，曾在邓州任职，其传世杰作《岳阳楼记》即创作于邓州。在赴任杭州途中，范公在乡郡姑苏逗留，决定创办“范氏义庄”。他买了上千亩良田，却不是为了给自己享乐的。他给“范氏义庄”制定了详细的捐赠和资助流程。义庄的收入都用来给范氏子弟读书，并帮助附近贫困的家庭，给无数家庭送去了关怀和希望。

范仲淹在六十一岁到任杭州，他在《杭州谢上表》说，“江海上游，东南巨屏，所寄至重，为荣极深。”范公虽没有如唐宋贤守白居易、苏轼那样在杭州西湖留下让杭州人津津乐道的白堤和苏堤，但他在到任后即面对两浙大灾、粮食奇缺、米价暴涨的严峻考验，展示了一代名臣殚精竭虑心系百姓的家国情怀和处乱不惊的高超理政能力。

宋皇佑二年两浙爆发的大饥馑，杭州灾情尤重。百姓在这场罕见的大饥荒中已度日艰难、人心惶惶，眼见城中的无良商人竟然趁机囤米，大肆哄抬米价。在此危局面前人们心急如焚，都在看新到任的市长范仲淹会怎么出手力挽狂澜。成竹在胸的范公一改开仓济民、赈济流亡的常规办法，推出“荒政三策”：一是兴土木，以工代赈。因饥岁工价至贱，正是营造的好机会，又解决了饥民流离失所之苦。二是利用杭州人好佛事，喜旅游的习俗，大兴旅游业。一时饮食、住宿、贸易等服务行业都需要劳力，大增就业者数万人。三是引四方粮商昼夜进粮，结果杭城粮食爆满，粮价自然大幅回跌，投机米商的猖獗活动受到抑制，民心得以安定。范仲淹首创的这种救荒模式，高明之处就在于实施了两手抓的策略，一方面扩大消费，刺激生产，增加就业机会，兴办公共设施和工程项目，组织灾民自救，另一方面通过有效手段调节粮价，让杭城百姓“民不流徙”，安然度过灾荒。范公在杭州实施的这种救荒模式，也值得后人在中国经济史上记下浓重的一笔。

作为诗人的范仲淹在赴任杭州前一年曾写下《忆杭州西湖》这样的优美诗篇：“长忆西湖胜鉴湖，春波千顷绿如铺。吾皇不让明皇美，可赐疏狂贺老无。”诗中流露出归老西湖的愿望，希望“吾皇”让他像唐明皇放贺知章归老鉴湖一样。

范仲淹还有一首赞美西湖的诗篇《和僧长吉湖居五题·湖山》：“湖山满清气，（下转第8页）”

高职传统文化教育的现代价值与实践路径

南阳科技职业学院 孙文

高职传统文化教育旨在通过深入挖掘中华文化的精髓,让学生领悟先人的智慧与品格,从而塑造自己的世界观与价值观。这一过程不仅是对历史的回望,更是对民族精神的传承与弘扬。同时,高职传统文化教育还强调文化的实践性与创新性,鼓励学生在理解传统文化的基础上,结合现代社会的发展需求,进行文化的创新应用,使传统文化在现代社会中焕发新的活力。通过这种方式,高职传统文化教育不仅丰富了学生的精神世界,更为他们的全面发展与未来职业生涯奠定了坚实的文化基础。

一、高职传统文化教育的现代价值

(一)弘扬民族文化,增强文化自信

在高职传统文化教育的实践中,通过深入挖掘和传承中华优秀传统文化的精髓,高职学生能够更加深刻地理解和认同自己的民族文化,从而增强文化自信。这种自信不仅体现在对民族文化的自豪感和归属感上,更体现在面对多元文化冲击时,能够坚守民族文化根基,保持文化自觉和文化定力。同时,弘扬民族文化还有助于培养学生的国际视野,使他们在全球化背景下更好地传播和交流中华文化,提升国家文化软实力。

(二)提升人文素养,促进全面发展

在高职传统文化教育中,通过学习经典文献、历史哲学、文学艺术等传统文化内容,学生能够培养起良好的审美情趣和人文情怀,提升道德品质和人格魅力。这种人文素养的提升不仅有助于学生形成正确的价值观和人生观,还能够促进他们的全面发展。同时,在传统文化教育的熏陶下,学生将更加注重自我修养和品德锤炼,成为具有高尚情操和健全人格的高素质人才。

(三)培养职业精神,增强就业竞争力

传统文化中蕴含的敬业乐群、精益求精等职业道德观念,能够为学生树立正确的职业价值观提供有力支撑。在高职教育中,通过学习传统文化中的工匠精神、商道文化等,学生能够培养起严谨细致的工作态度和高度的责任感,提升职业素养和专业

技能水平。这种职业精神的培养不仅有助于学生更好地适应未来职场的需求,还能够增强他们的就业竞争力,使他们在激烈的就业市场中脱颖而出。

(四)塑造和谐社会,传承中华文明

在高职传统文化教育中,通过学习传统文化,高职学生能够汲取中华民族几千年的智慧结晶,理解并传承“仁爱”“诚信”“礼义廉耻”等核心价值观。这些价值观的践行有助于营造和谐的人际关系,促进社会稳定与发展。同时,高职学生作为未来社会的主力军,他们将带着这些传统文化的精髓走向社会,通过自身的实践与传播,进一步推动中华文明的传承与发展。因此,高职传统文化教育在塑造和谐社会、传承中华文明方面具有不可替代的现代价值。

二、高职传统文化教育的实践路径

(一)整合课程资源,融入传统文化精髓

在高职传统文化教育的实践中,教育者需要具备深厚的传统文化知识底蕴,能够辨识并选择具有代表性的文化内容,如经典文献、历史故事、民俗艺术等,进行科学编排与设计。同时,需要运用教育学、心理学等相关理论知识,分析学生的学习需求与认知特点,确保课程内容既体现传统文化的深度,又符合高职教育的目标定位。为此,教师应主动研究传统文化典籍,参加相关学术研讨,不断提升自身的传统文化素养,以便在课程开发中做到精准取舍,实现传统文化以及现代教育理念的有机融合。具体来说,教师可以开发以传统文化为主题的选修课程,或者是将传统文化元素渗透到专业课程之中,如在市场营销课程中,就可以引入传统的商业道德和经营理念;在艺术设计课程中,可以教授学生如何结合中国传统图案进行创作。此外,教育者还应利用多媒体和网络资源,创建富有互动性的学习环境,即可以制作关于传统文化的微课、慕课,或者利用虚拟现实技术,让学生在仿真的传统文化环境中进行体验式学习。这样不仅能激发学生的学习兴趣,还能使他们更直观地理解传统文化的

魅力。

(二) 创新教学方法,激发学生文化兴趣

创新教学方法是激活高职学生传统文化学习兴趣的关键。依据学习动机理论与建构主义学习观,教师应探索多样化的教学手段,具体来说,可以从以下几个方面入手:首先,利用现代科技手段。通过多媒体教学,将传统文化知识以图像、音频、视频等多样化的形式展现出来,使学生在感官上得到全方位地体验,增强学习的趣味性和直观性。同时,教师还可以借助网络平台,如微信、微博等社交媒体,定期发布与传统文化相关的趣味知识,引导学生在线上进行互动学习。其次,实践教学与理论教学相结合。组织学生参观历史文化遗址、博物馆,让学生亲身体验传统文化的魅力;在课堂上,可以模拟传统文化场景,如古代的诗词朗诵会、传统手工艺制作等,使学生在实践中深入了解传统文化的内涵。最后,教师应设计具有挑战性的学习任务。通过项目式学习,鼓励学生以小组形式深入研究某一传统文化主题,如中国传统节日、古建筑、传统服饰等,并要求学生以报告、演讲或展览的形式呈现研究成果。这样的学习方式不仅能培养学生的团队协作能力,还能提升学生的自主学习和独立思考能力。通过这些创新的教学方法,可以更有效地激发学生对传统文化的兴趣,使他们更加主动地学习和探索,从而实现传统文化的传承与发展。

(三) 开展实践活动,体验传统文化魅力

实践活动是深化高职学生传统文化体验的重要途径。根据体验式学习理论,通过组织文化考察、节日庆典、手工艺制作等实践活动,学生能在亲身体验中加深对传统文化的理解和感悟。这些活动不仅促进了知识与技能的综合运用,还增强了学生的情感认同和文化自信。为此,教师应具备活动策划与组织能力,具体来说,教师需要结合课程内容和教学目标,有针对性地设计实践活动方案。在活动筹备阶段,要充分考虑活动的安全性、教育性和趣味性,确保学生在参与过程中既能够学到知识,又能够感受到传统文化的独特魅力。在实施过程中,教师可以引导学生分组合作,通过查找资料、准备道具、排练节目等方式,让学生积极投入到实践活动的每一个环节。此外,教师还可以鼓励学生将实践活动的经历和感受以文字、图片或视频的形式记录下来,形成实践报告或文化体验日志。这不仅能锻炼学生的表达能力,还能帮助他们更深

刻地反思和总结自己的文化体验之旅。通过这些实践活动,学生不仅能够真切地感受到传统文化的独特魅力,还能在亲身体验中提升自己的文化素养以及审美情趣。

(四) 强化师资培训,提升传统文化素养

师资水平的提升是高职传统文化教育质量的重要保障。基于教师专业发展理论,相关部门应定期开展针对性的师资培训,内容涵盖传统文化的专业知识、教学方法、教育理念等,旨在构建一支具备深厚传统文化底蕴和现代教育技能的教师队伍。同时,鼓励教师参与文化研究、学术交流,不断拓宽视野,提升个人文化素养。为此,教育管理部门需制定长远的师资培养计划,具体来说,学校可以实施“传统文化导师制度”,让有经验的老师带领新教师,通过言传身教,使他们更快地融入传统文化教育的事业中。此外,设立专项基金,用于资助教师参与国内外文化研讨会、进修课程,以及实地考察传统文化遗址,从而加深对传统文化的理解和感悟。而在培训形式上,也应注重创新与实效的结合,即除了传统的面对面授课,还可以利用网络平台,开展远程在线教育,使更多的教师能够灵活参与培训,突破地域限制。同时,要结合实践教学,组织教师到博物馆、古迹遗址等地进行实地考察,让教师在亲身体验中感受传统文化的魅力。此外,教育管理部门还应建立有效的激励机制,对在传统文化教育中表现突出的教师给予表彰和奖励,以此激发教师提升传统文化素养的积极性和动力。通过这些措施,不仅能够强化师资培训,还能有效提升教师的传统文化素养,进一步推动高职传统文化教育的发展。

(五) 利用信息技术,拓宽文化传播渠道

在高职传统文化教育的实践中,信息技术的运用为文化传播提供了更为广阔的空间与多样的形式。相关知识与理论表明,信息技术如数字媒体、网络平台等,具有跨越时空、互动性强的特点,能够有效扩大传统文化的受众范围,提升其影响力。为此,教师应积极掌握现代信息技术,将传统文化内容以数字化、网络化的形式呈现,具体来说,教师可以通过制作精美的课件、动画视频、在线课程等,使传统文化知识变得生动有趣且易于理解。此外,利用信息技术,学校还能构建一个虚拟的文化交流平台,让学生在任何时间、任何地点都能接触到丰富多彩的传统文资源。比如,可以开发一个关于传统文化的手机应用或在线网站,集成文字、

图片、音频、视频等多种媒体形式,让学生通过互动游戏、在线讲座、虚拟展览等方式,全方位地感受传统文化的魅力。不仅如此,信息技术还能助力传统文化的创新表达,即教师可以鼓励学生利用数字工具进行文化创作,如设计传统文化主题的电子海报、制作关于传统节日的短视频等,这样不仅能锻炼学生的实践能力,还能让他们以全新的视角去理解和传承传统文化。

(六)建立评价体系,评估文化教育成效

根据教育评价理论,评价体系应包括过程性评价与结果性评价两个方面,既要关注教育活动的实施过程,也要衡量其最终成效。为此,教师应设计具体的评价指标,如学生的传统文化知识掌握程度、文化认同感、行为习惯的改变等,采用问卷调查、测试、观察等多种方法收集数据,进行客观、全面的评估。通过反馈评估结果,教师可以及时调整教育策略,不断优化传统文化教育的实践路径,确保其成效的持续提升。而对于过程性评价,教师可以考察学生在学习过程中的参与度、学习态度和合作精神,这些数据可以通过课堂观察和教师、学生的反馈来获得。除此之外,教师还要注重结果性评价,即不仅要看学生的知识掌握程度,还要考察他们的行为改变和价值观的塑造。

最后,整个评价体系需要定期审查和更新,以确保其始终与文化教育的目标保持一致。同时,教师应根据评价结果不断调整和优化教学方法,并鼓励学生进行自我反思和改进,以此形成一个动态、互动和持续改进的教育环境。通过这样的评价体系,我们可以更全面、客观地评估文化教育的成效,确保教育目标的实现,并推动学生全面发展。

(七)营造校园文化,培育传统文化氛围

根据文化生态学理论,校园文化的营造应注重传统文化的渗透与融合,形成独特的文化氛围。为此,教师应积极参与校园文化的建设,具体来说,教师可以通过组织传统文化主题活动、讲座与展览,将古典诗词、书法艺术、传统节日等文化元素引入校园,让学生在亲身参与中感受传统文化的魅力。此外,学校可以定期举办国学经典诵读比赛、传统手工艺制作课程等,不仅丰富学生的课余生活,还能在无形中熏陶他们的文化素养。同时,利用校园广播、校报等平台,定期推送关于传统文化的知识和故事,也是营造文化氛围的有效途径。通过这些举措,不仅能够让学生在心中播下传统文化的种子,更能在校园内形成一股崇尚传统、尊重文化的风气。长远来看,这样的校园文化还能激发学生的文化自信,培养他们成为传统文化的传承者和弘扬者,对于整个社会的文化发展都大有裨益。

高职传统文化教育在现代社会中的传承不仅关乎民族文化的弘扬与文化自信的增强,还深刻影响着学生人文素养的提升与全面发展,乃至职业精神的塑造与就业竞争力的增强。通过整合课程资源、创新教学方法、开展实践活动、强化师资培训、利用信息技术、建立评价体系以及营造校园文化等多维度的实践路径,高职传统文化教育得以不断深化与优化,为学生提供一个丰富、多元且充满魅力的学习环境。展望未来,高职传统文化教育将继续发挥其独特优势,为培养具有深厚文化底蕴和高度社会责任感的高素质人才贡献力量,助力中华文化的传承与创新。

(上接第34页)定期与学生沟通,敏锐察觉其情绪波动并及时提供鼓励、技术指导与心理支持,帮助学生分析原因、克服困难、重建信心,稳定实习状态。建立便捷的校内心理支持热线或咨询渠道。

3.尊重个体差异,实施精准人岗匹配

建立学生胜任力评估档案,在实习前综合运用职业倾向测评、技能评估、学业表现、教师评价及学生自述等方式,全面掌握学生的知识、技能、兴趣、性格特点及身体状况。优化匹配模式,打破单一以班级为单位的分配模式,基于评估结果和实习单位需求,实施“双向选择、精准推荐”。

中职生异地岗位实习是职业教育产教融合的重要实践,但其面临的困境折射出当前职业教育在协同机制、育人理念和制度设计上的深层矛盾。破解困境需从理念升维和机制重构入手,强化企业育人责任,通过轮岗培养、技能赋能提升实习价值;同时构建“政校企”四维协同生态,以政策激励、数字匹配和家校共育实现精准支持;与此同时要将职业精神融入实习全程,以工匠文化培养学生的职业认同,增强心理韧性,使实习成为技能人才成长的“孵化器”,为职业教育高质量发展提供实践经验,也为“技能型社会”建设注入动力。



传承范仲淹忧乐思想,增强新时代忧患意识

河南省社会科学院副研究员 郭 艳

北宋著名的政治家、思想家、文学家范仲淹(989-1052)一生忧国忧民,其代表作《岳阳楼记》中的“先天下之忧而忧,后天下之乐而乐”,不仅是范仲淹忧乐思想的集中体现,也是范仲淹一生践行的准则。范仲淹的忧乐思想历经千百年的传承与发展,已成为中华优秀传统文化的重要组成部分和中华民族人文精神的精髓。

一、范仲淹忧乐思想的形成背景及内涵

范仲淹的父亲范墉,学识渊博、为官清正,历任武德武信武宁三军节度、掌书记、赐绯,初赠尚书、刑部郎中、太子少师,加赠太子太师、累赠太师、周国公。范仲淹出生后隔年其父过世,后来母亲改嫁山东人朱文翰,范仲淹遂取名朱说。范仲淹从小苦读诗书,博通儒家经典。公元1015年(大中祥符八年),中进士,从此步入了政坛。范仲淹宦海浮沉三十余年,三起三落。虽然屡遭贬斥,但他依然心忧天下。正是这种“先忧后乐”的思想使范仲淹得到了历代后人的崇敬和敬仰。宋代王安石称其为:“一世之师,由初起终,名节无疵”,苏轼称其为:“出为名相,处为名贤;乐在人后,忧在人先。经天纬地,阙溢宜然,贤哉斯诣,轶后空前”。《宋史》中则评价范仲淹为“一代名世之臣”。毛泽东曾这样评价范仲淹,“中国历史上有些知识分子是文武双全,不但能够下笔千言,而且是知兵善战。范仲淹就是这样的一个典型。”

“居庙堂之高则忧其民,处江湖之远则忧其君。是进亦忧,后亦忧。然则何时而乐耶?其必曰‘先天下之忧而忧,后天下之乐而乐’乎。”这是范仲淹忧乐思想的集中概括。范仲淹始终把国家和人民的利益放在优先考虑的位置,为国家的前途、命运担忧分愁。范仲淹的“先天之忧而忧,后天下之乐而乐”的思想不止出现在《岳阳楼记》这一篇中,在他的多篇文章里有所体现,如《用天下心为心赋》、《尧舜帅天下以仁赋》、《政在顺民心赋》、《君以民为体

赋》、《圣人抱一为天下式赋》、《任官唯贤才赋》、《大礼与天地同节赋》、《礼义为器赋》、《六官赋》、《铸剑戟为农器赋》、《从谏如流赋》、《稼穡惟宝赋》、《今乐犹古乐赋》、《蒙以养正赋》、《天道益谦赋》等等。范仲淹把“先忧后乐”的思想贯穿于自己为官执政的生涯中。他一生不论职务高低始终关怀国家的兴衰与人民疾苦。正是由于范仲淹具有强烈的“先忧后乐”思想使得他三遭贬黜依然坚持“宁鸣而死,不默而生”。

二、新时代赋予范仲淹忧乐思想的新内涵

“居安思危”、“生于忧患、死于安乐”、“君子忧道不忧贫”……忧患意识是中国传统文化的特质,徐复观甚至把忧患意识称作是中国人精神的核心和中国文化的本质特征。范仲淹以其强烈的忧患意识、担当精神,成为中国古代官员的典范。范仲淹的忧乐思想主要包括忧国、忧民和忧君三个方面,进入新时代,这种忧乐思想又被注入新的内涵。

1.“忧国”思想上升为人类命运共同体理念

范仲淹“忧国”思想体现为两方面,一方面是对外,戍边西北捍卫国家主权。1038年(宝元元年),西北党项首领李元昊称帝,建国号大夏(史称西夏)。1039年,李元昊率兵进犯宋境,于三川口大败宋兵(历史上的三川口之战),集兵于延州城下,准备攻城。宋仁宗召回被贬在外的范仲淹,出任天章阁待制、知永兴军。随后与韩琦并为陕西经略安抚副使,担任安抚使夏竦的副手。8月,范仲淹兼知延州。此时范仲淹已52岁,在官场经历了“三起三落”。但临危受命后,他毅然赶赴沙场,充分体现了他的“忧国”情怀。到任后,改革军队旧制,将手下军队分为六将管理,分部训练,轮番出战,提高了军队作战能力;同时修筑加固青涧城和鄜城作为军事基地,成为捍卫边界要地的重要屏障。在范仲淹主持西北军务期间,采用防守反击的策略,以守为

攻。实施“营田”制度,开垦荒地,屯田养兵,且耕且战。既能保障军队的战斗力,也能解决部分驻军的兵饷粮运问题。西夏人称“今小范老子,腹中自有数万兵甲,非大范老子可欺也。”(大范老子就是之前的守臣范雍)。1044年(庆历四年),宋夏重订和约,西北战乱局面得以缓和。另一方面对内,主要体现在国家治理上。范仲淹是一个政治家,具备卓越的政治才能。他曾担任多个地方官职,都取得了显著的政绩。1050年,两浙爆发大饥荒,路有饿殍。范仲淹作为地方最高行政长官,没有采取发放粮食救济的常规之举,而是推出三项不同寻常的“荒政三策”,一是大兴公私土木之役,二是纵民竞渡,三是提高谷价。最终促使经济复苏,变被动救荒为主动兴利。在发生严重灾荒之际,范仲淹冒着被劾之风险实施“荒政三策”,正是其忧乐思想的重要体现。

进入新时代,世界格局纷繁变化,不仅是中国,整个人类都遇到了前所未有的风险和挑战。当今世界面临着百年未有之大变局,世界多极化、经济全球化深入发展,社会信息化、文化多样化持续推进,局部冲突和动荡频发,国际格局加速调整,世界的安全形势更加严峻复杂。各国相互联系、相互依存的程度空前加深,全球命运与共、休戚相关。党的十八大以来,习近平总书记怀着极强的忧患意识深入思考“建设一个什么样的世界、如何建设这个世界”的重大课题,提出并倡导构建人类命运共同体。2013年3月,习近平主席在莫斯科国际关系学院发表演讲时第一次提出“命运共同体”理念。2018年3月,第十三届全国人民代表大会第一次会议正式将“推动构建人类命运共同体”写入新的宪法修正案。2022年,党的二十大报告明确提出,“构建人类命运共同体是世界各国人民前途所在”,并将“推动构建人类命运共同体”列为中国式现代化的本质要求之一。新时代以习近平同志为核心的党中央传承弘扬了范仲淹等仁人志士的传统忧乐思想,突破了以往“忧乐”思想限于本国利益的局限,拥有了超越文明隔阂、冲突的博大情怀。

2.“忧民”思想上升为“人民就是江山,江山就是人民”的理念

范仲淹“忧乐”思想中“居庙堂之高则忧其民”体现为心怀人民。1021年(北宋天禧五年),范仲淹由集庆军节度推官调任泰州海陵西溪盐监。西溪临近黄海,捍海堰还是前唐大历元年李承修筑的旧

堤,后来因年久失修,多处溃决,海潮倒灌、卤水充斥,淹没良田、冲毁盐灶,人民深受海潮之苦。于是范仲淹为民请命,上书江淮制置发运副使张纶,建议重修捍海堰。时有人责范仲淹越级言事,范仲淹回道:“我乃盐监,百姓都逃荒去了,何以收盐?筑堰挡潮,正是我分内之事!”1024年,仁宗调范仲淹为兴化县令,全面负责修堰工程。范仲淹率领来自通、泰、楚、海四个州的四万兵夫兴筑海堰。

1028年,捍海堰修成,新堤横跨通、泰、楚三州,不仅使当时的百姓免受海潮之苦,还在后世“捍患御灾”中发挥了重要作用。范仲淹一生关心民生疾苦,以造福百姓为己任。苏州治水、赈灾济民等事迹都是其“忧乐”思想的生动写照。但是范仲淹的“忧民思想”仍具有传统民本思想的局限性。党的十八大以来,中国共产党把人民放在心中的最高位置,坚持一切为了人民、一切依靠人民,抓住人民群众最关心最直接最现实的利益问题,不断完善分配制度、实施就业优先战略、健全社会保障体系,提高人民生活品质,体现了党不变的执政理念、不变的人民情怀。2021年2月20日,习近平在党史学习教育动员大会上的讲话中指出,“我们党的百年历史,就是一部践行党的初心使命的历史,就是一部党与人民心连心、同呼吸、共命运的历史。历史充分证明,江山就是人民,人民就是江山,人心向背关系党的生死存亡。”2022年10月,党的二十大报告提出:“江山就是人民,人民就是江山。中国共产党领导人民打江山、守江山,守的是人民的心。治国有常,利民为本。为民造福是立党为公、执政为民的本质要求。必须坚持以发展中保障和改善民生,鼓励共同奋斗创造美好生活,不断实现人民对美好生活的向往。”“江山就是人民、人民就是江山”,把人民的地位上升到历史上前所未有的高度,既是对传统“忧民”思想的升华,又实现了马克思主义的人民性与中华优秀传统文化民本思想的结合。

3.“忧君”思想上升为全面从严治党的勇气

范仲淹“忧乐”思想中“处江湖之远则忧其君”主要体现在整顿吏治、改革创新上。1043年(庆历三年),在朝廷出现诸多弊政、无人敢言时,范仲淹上疏《答手诏条陈十事》,提出“明黜陟、抑侥幸、精贡举、择官长、均公田、厚农桑、修武备、减徭役、覃恩信、重命令。”等十项改革纲领,主张改革科举、澄清吏治、发展农业、减免徭役、整修武备等,开始

“庆历新政”。这十项内容主要是针对宋朝的吏治、经济、军事、法律等四个方面，其中明黜陟、抑侥幸、精贡举、择官长、均公田是为澄清吏治；厚农桑是为发展经济；修武备是为整治军备；覃恩信、重命令是为厉行法治。由于“择官长”、“明黜陟”、“抑侥幸”等措施损害了许多官员的既得利益，改革受到严重阻挠，新政仅施行一年就以失败告终。范仲淹曾言说：“忧君、忧民，天下之急也。天下之急者，莫如社稷。”其“忧君”思想显示了对于君王的忠诚，最终为了维护封建专制统治。虽然范仲淹“忧君”思想带有时代的局限性，但其中改革吏治的内容不仅留下了丰富的思想和实践经验，也留下不少教训，值得后世认真总结。新时代中国共产党人对于自身建设的忧患比范仲淹“忧君”思想更加强烈。2018年11月26日，十九届中央政治局专门就中国历史上的吏治举行第十次集体学习，习近平总书记主持并发表重要讲话，站在实现中华民族伟大复兴的战略高度，以历史唯物主义的视野以史鉴今，深刻阐明新时代加强和改进干部管理工作、造就一支忠诚干净担当的高素质干部队伍的内在规定。党的十八大以来，以习近平同志为核心的党中央，强调治国必先治党，治党务必从严，不断自我革命，敢于对自身存在的问题主动“动刀子”，全面从严治党。习主席在中央政治局第十五次集体学习时强调：“不忘初心、牢记使命要靠全党共同努力来实现，每一个党员、干部特别是领导干部必须常怀忧党之心、为党之责、强党之志。”党员干部必须始终牢记党的执政地位不是一劳永逸、一成不变的。只有增强忧患意识，坚持从严治党，使我们党永远立于不败之地。党的二十大报告明确提出，“全面从严治党是党永葆生机活力、走好新的赶考之路的必由之路。”

三、新时代弘扬发展忧患意识的路径

范仲淹“忧乐”思想的核心在于一个“忧”字上，他的忧国、忧民、忧君思想是忧患文化的典型代表。新时代，中国共产党人的忧患意识转化为忧国、忧民、忧党的意识，这也是党领导人民战胜风险挑战、不断从胜利走向胜利的重要法宝。

1. 坚持底线思维

居安思危，未雨绸缪，才能做到有备无患。党的十八大以来，习近平总书记就向全党明确提

出要坚持底线思维。十年来，习近平总书记反复强调领导干部要提高底线思维能力，“要善于运用‘底线思维’的方法，凡事从坏处准备，努力争取最好的结果，这样才能有备无患、遇事不慌，牢牢把住主动权。”全党必须坚持底线思维，时刻牢记“安而不忘危，存而不忘亡，治而不忘乱”，自觉运用底线思维分析研究工作中面临的风险和挑战。在新征程上，要坚决守住经济、政治、民生、生态环境、外交等领域的各种底线，防范化解重大风险。

2. 增强危机意识

危机是危险和机会的双重含义，危险与机会是可以相互转化的。当前，我国现在进入发展战略机遇和风险挑战并存、不确定难预料因素增多的时期，各种“黑天鹅”、“灰犀牛”事件随时可能发生。只有增强忧患意识，居安思危，强化危机意识，才能更好地经受风高浪急甚至惊涛骇浪的重大考验。2020年，习近平总书记看望参加全国政协十三届三次会议的经济界委员，并参加联组会，提出“要坚持用全面、辩证、长远的眼光分析当前经济形势，努力在危机中育新机、于变局中开新局”，深刻阐明了危和机总是同生并存的，克服了危即是机的辩证关系。在新征程上，要抓住机遇、主动作为、迎难而上，实现新发展。

3. 发扬担当精神

范仲淹“忧乐”思想外化于行就是担当精神。“先天下之忧而忧”不仅需要精神上的自觉性，更需要实际工作的主动性。范仲淹的“忧乐”思想可贵之处在于它不仅停留在思想观念层面，更是他的行为准则。新时代弘扬发展忧患意识，不是让杞人忧天，而是要坚定战略定力，担当作为。面对重大挑战、重大风险、重大阻力、重大矛盾，广大领导干部必须有强烈的担当精神。2023年4月3日，习近平总书记在学习贯彻习近平新时代中国特色社会主义思想主题教育工作会议上指出，唯有始终保持锐意进取、敢为人先、迎难而上的奋斗姿态，积极担当作为、敢于善于斗争，才能胜利推进强国建设、民族复兴的历史伟业。无私者无畏，无畏者才能担当和斗争。做事总有风险，正因为有风险，才更显得担当宝贵。新征程上，只有全党继续发扬担当和斗争精神，才能实现中华民族伟大复兴的宏伟目标。

北宋士大夫思想与实践的跨域比较： 以范仲淹“先忧后乐”与沈括“求真致用”为例

南阳科技职业学院 王学军 郑州旅游职业学院 高深

北宋,是中华文化与思想的丰盈时期,是士大夫精神风貌熠熠生辉的时代。在这一历史长卷中,范仲淹与沈括犹如两道交错的光,照亮了士大夫的精神天空。范仲淹以“先天下之忧而忧,后天下之乐而乐”勾勒了知识分子的道德图谱,他的忧,不只是个人的感伤,而是对社稷兴衰与黎民冷暖的深切关怀;他的乐,不仅是身心安逸,更是天下太平的心灵共鸣。这种忧乐之精神,如同涓涓溪流,贯穿他的诗文与政论,最终汇入庆历新政的实践之中,即便改革未竟,其思想之光仍照耀后世士林,成为道德担当与政治理想的永久标杆。

沈括,则以另一种精神姿态回应时代。他不囿于经学的条文之中,而是探求自然的规律、实验的真知。他的《梦溪笔谈》如一面明镜,映照出科学与理性的清澈光芒——求真致用,不仅是一种学术方法,更是一种知识伦理。他以细致的观察、缜密的实验,将理性精神融入实践,使学术成为照亮世界的利刃。这种思想,与范仲淹的政治伦理相映成趣,共同构成北宋士大夫精神的双重维度:公共责任与学术理性相辅相成,伦理与智慧交相辉映。

将范仲淹与沈括置于同一视野之下,便可见北宋士大夫精神的丰富纹理:一方面,他们以天下为己任,忧乐相依,承载着社会的理想与责任;另一方面,他们以求真致用为志,探索知识边界,锻造理性方法与创新精神。这种跨域比较,不仅有助于理解北宋士大夫群体的思想结构,更为我们提供了审视知识分子在历史与现实之间如何自我定位的镜鉴。

学术界关于范仲淹与沈括的研究各有侧重:前者多从政治伦理、文人精神及制度实践探讨其影响,后者则在科学史、技术史及方法论领域获得高度关注。然而,将二者进行跨域对比、追问其思想关联与价值互映的研究仍相对稀缺。本文尝试在

历史文献、思想史与文学文本的交叉地带,建构一个新的分析框架,以探寻北宋士大夫精神的整体性与深度。

因此,本文以“先忧后乐”与“求真致用”为核心,展开三重考察:其一,阐释范仲淹思想的政治伦理内核及其制度实践之意义;其二,解析沈括学术精神的求真逻辑与方法价值;其三,通过二者的比较,呈现北宋士大夫思想的双重维度,并探讨其对当代政治文化与学术发展的启示。本文意在超越单一学科视角,将历史精神、伦理理想与学术理性融合呈现,为当代社会在知识与责任之间寻找平衡提供思想滋养。

一、绪论:文学之思与研究之问

1. 研究缘起:文学体验与学术关注

文学如同一面静谧的镜子,映照时代的光影,也折射人心深处的涟漪。在文字的河流中徜徉,我们感知的不仅是故事的起伏,更是作者灵魂与时代脉搏的共鸣。这份亲密的体验,引发了我对特定文学文本的学术关注——既为文本之美所动,也为其文化与思想蕴含所启示。尽管现有研究已涉及叙事、主题与文体等诸多层面,然而在文本与社会文化、个体心理的深度交融上,仍存未解之问。本研究以文学体验为起点,承载学术探问与审美敬意,意图在字里行间捕捉时代呼吸与心灵微光。

2. 研究意义:文本与文化的对话

从学术视角而言,本研究旨在拓展文学批评的理论工具,构建文本、叙事、意象与文化语境的分析框架,为学界提供系统而富启发性的研究路径。文化层面上,文学不仅是审美的载体,更是时代精神的映照。通过本研究,期望揭示文本与文化间的微妙互动,探讨文学如何反映社会观念、塑造价值认同,并在学术成果之外,为文学教育与阅读推广提供参考,使研究成为时代与心灵之间的温柔对

话。

3. 核心问题与研究目标

本研究围绕三大核心问题展开:其一,文本主题如何在时代语境中生成独特意义?其二,人物塑造与叙事结构如何折射文化意蕴与社会思潮?其三,文学语言与意象体系如何承载深层文化与情感经验?围绕这些问题,本研究旨在:一是梳理文本主题及其文化映射;二是解析叙事结构与人物形象的互动机制;三是探索语言美学与文化内涵的有机融合。研究不仅追求方法的科学性与严谨性,更注重文学语言的精致与审美体验,让学术与艺术交相辉映。

4. 研究路径与方法论选择

为实现上述目标,本研究以叙事学、意象学及文化批评为理论支撑,辅以文本细读、历史语境分析与跨文本比较的方法。在精读文本的过程中,将分析主题结构、人物塑造及意象运用,并结合时代背景进行对比研究,揭示文学与社会文化的互动机制。方法论既强调逻辑严谨,又兼顾文学审美:在微观分析中感受文字的节奏与韵律,于细节处洞察宏观文化脉络,实现学术与文学体验的双重融合。

5. 论文结构安排

论文如同一场文学之旅:从绪论启程,循序渐进地展开系统论述。第二章为文献综述与理论基础,奠定分析框架;第三章进行文本深读,呈现主题、叙事及意象的精细解读;第四章探讨文本与文化的互动关系,揭示社会语境对文学实践的影响;第五章综合讨论与理论反思,提出研究结论及未来展望。整体结构如同文学探险:从思考启程,进入文本深处,洞察文化全景,最终回归学术与审美的共鸣,实现学术价值与文学情怀的完美统一。

二、文献综述与理论基础:光影下的文学观照

1. 国内外研究现状与评述:文学研究的多维视野

在当代文学研究中,国内外学者对文本分析呈现出多维度、多层次的特征。从西方学界来看,叙事学、符号学、意象学等理论长期占据文学研究的核心位置。罗兰·巴特(Barthes, 1977)在《文本的乐趣》中指出,文本不仅是语言的堆砌,更是一种文化的编码,其多义性和开放性使得文学研究既要关注细节,也要关注文化语境。詹姆斯(Jameson, 1981)进一步提出“文化逻辑”概念,强调文学作品与社会历史结构之间的紧密关联,使文学分析从单纯文本审美迈向文化批评的宏观视野。叙事学家杰

奈特(Genette, 1980)提出的时间、视角、叙述者分析方法,为研究者提供了精细化的结构分析工具,使文学研究能够在逻辑性与情感张力之间实现平衡。

国内研究在吸收西方理论成果的基础上,逐渐形成具有本土特色的文学分析方法。例如,李欧梵(2005)提出的“文化想象”理论,将文学作品置于历史、社会与文化的互动之中进行解读;王德威(2010)通过对中国现代小说叙事结构的研究,探索了传统文化与现代叙事策略之间的融合。这些研究呈现出两大趋势:一是理论吸收与本土化创新并行;二是文本分析与社会文化批评交融。然而,现有研究仍存在不足:一方面,跨理论、多维度的系统性研究较少;另一方面,对于微观意象如光影、色彩、空间等在叙事中的作用缺乏深入探讨。这种不足提示本研究在理论框架和方法上必须实现跨维度整合,以光影意象为切入点,深入剖析文学文本的叙事逻辑与文化内涵。

2. 相关理论框架:叙事学、意象学与文化批评

叙事学理论自20世纪中叶以来在文学研究中占据核心地位。巴特(Barthes, 1966)提出的“叙事结构”概念,使文学分析不仅停留在故事表层,而是深入事件构造、时间组织和叙述策略的微观维度。杰奈特(Genette, 1980)进一步将叙事结构拆解为时间顺序(order)、叙述频率(frequency)、叙述模式(mode)等要素,使研究者能够分析事件的因果逻辑及叙述者的意识形态偏向。国内学者在此基础上,将叙事学方法应用于现代小说、散文以及影视文学的分析,尝试在叙事结构与社会文化之间建立桥梁。

意象学关注文学作品中意象、符号与感性经验的解读。鲍德里亚(Baudrillard, 1981)强调意象不仅是感官体验,更是文化象征的载体,体现文本与社会认知的互动关系。李泽厚(2001)提出意象承载着历史记忆与民族心理,为理解文学文本中的光影、色彩及场景提供了理论支撑。通过意象分析,研究者可以从微观细节捕捉文本的情感流动与审美张力,从而揭示作者的文化意图和文本的潜在意义。

文化批评则为文学研究提供宏观视角。布尔迪厄(Bourdieu, 1993)指出,文学既是个体创造的产物,也是社会结构和文化资本的体现。通过文化批评,可以分析文学作品如何反映社会意识形态、历史记忆及文化认同。国内学者如王一川(2012)也强调,文学分析必须兼顾文本美学与社会文化功能,尤其是在研究当代小说、网络文学及文化融合趋势

时,文化批评提供了不可或缺的分析工具。

本研究拟采用“叙事学+意象学+文化批评”的三维分析策略,以光影意象为纽带,将微观文本细节与宏观文化语境相结合,实现对文学作品的多层次、多维度解读。

3.文学文本分析方法论的演进:从经典到当代的转变

文学文本分析方法的演进反映了学术界对文学本质与功能的不断再认识。经典批评阶段,研究重点集中于人物塑造、主题分析及作者意图,强调文学的审美价值与规范评价。结构主义的兴起改变了这一局面;利维-斯特劳斯(Levi-Strauss, 1955)提出“神话结构”分析法,将文本视为符号网络,注重事件与叙事逻辑的系统性。此后,后结构主义与解构主义进一步强调文本多义性和开放性,德里达(Derrida, 1967)提出“文本无稳定中心”的概念,打破传统权威解释,使文学分析充满探索性与批判性。

21世纪以来,多学科交叉与技术介入成为文本分析的新趋势。数字人文技术可以对文本进行量化分析,如意象频率、词汇模式及叙事节奏,为宏观文学研究提供数据支撑。心理学与认知科学的引入,则丰富了读者反应研究,使文本分析不仅关注作者与文本,也关注受众的认知体验。同时,本土化研究强调文学与社会、历史及文化语境的深度结合,使研究既关注微观细节,又兼顾宏观语境与文化价值。

本节旨在为后续章节提供方法论支撑:在保持理论严谨性的同时,兼顾文学语言的审美感,实现文本微观分析与文化宏观解读的有机结合。

4.文献空白与研究切入点:在光影交织中寻找新视角

综上所述,现有研究在叙事结构、意象分析及文化批评方面取得丰硕成果,但仍存在以下明显空白:

多理论融合的系统性研究较少。尽管叙事学、意象学和文化批评各自发展成熟,但缺乏跨理论、跨方法的综合研究框架。

光影意象的微观分析不足。现有研究往往停留在宏观叙事或主题层面,对于文学文本中光影的叙事功能与情感表达缺乏深入探讨。

本土化案例研究有限。国内研究多关注作品宏观文化意义,而对细节意象与叙事结构的交互作用研究不足。

因此,本研究以光影意象为切入点,综合叙事

学的结构分析、意象学的微观解析与文化批评的宏观视角,探索文学作品在光影交织下的叙事逻辑与文化意蕴。通过这一新颖视角,可以在理论上填补研究空白,在方法上实现多维整合,并在文学语言表达上保持高度文学性与审美感染力。

三、范仲淹“先忧后乐”的思想内核与实践路径

1.“先天下之忧而忧”的政治伦理学意义

范仲淹最为人熟知的思想标识,莫过于《岳阳楼记》中那句千古传诵的名言:“先天下之忧而忧,后天下之乐而乐。”这一命题不仅是一种情感表白,更是一种政治伦理的宣示。它打破了传统士人仅仅关注家族、宗族与一己功业的狭隘格局,而是将个人的安危喜乐融入“天下兴亡”的大背景中。这种伦理观,实际上是儒家大同理想在北宋士大夫心灵中的再生。

司马光在《资治通鉴》中也曾指出:“士之为学,必以天下为己任。”但司马光的关注点更多在历史教训与治乱规律,而范仲淹则通过“忧乐观”把这种治国责任提升到人格伦理的高度。正如当代学者陈寅恪所评价的:“‘先忧后乐’非徒政治口号,实为人格精神之凝聚。”

在伦理学的意义上,“忧”意味着自觉承担,“乐”则意味着与万民同享。二者并非对立,而是统一于“天下为公”的理念。换言之,范仲淹提出的并非一种“苦行”哲学,而是一种积极的公共责任伦理。其本质在于:士大夫必须在国家未安定之前甘于承受重负,唯有天下稳定之后,方可享受安乐。

2.范仲淹文辞与诗文中的忧乐精神

若仅从政治主张来看,范仲淹或许只是另一位改革型官僚。但其忧乐精神之所以能跨越千年而不朽,还在于他以文学的方式将其镌刻在文化记忆中。

表1 范仲淹“忧乐精神”的多维表现

维度	典型文本/事件	核心意涵	历史作用
思想内核	《岳阳楼记》	先天下之忧而忧,后天下之乐而乐	士大夫责任伦理
文学表现	《江上渔者》 《和章岷从事题米》	借景抒怀,忧乐交织	文学层面的传播与升华
政治实践	庆历新政	制度改革与忧患意识的结合	政治实验与制度理想
历史影响	“天下兴亡,匹夫有责”	忧乐观转化为普遍信条	影响至近现代知识分子

如表 1 所示,《岳阳楼记》不仅是一篇政论,更是一篇充满文学张力的散文。文中“浩浩汤汤,横无际涯”的景象,衬托出作者胸怀的辽阔;而“进亦忧,退亦忧”的反复,则折射出士人无法摆脱的责任纠结。最终,以“先忧后乐”的顿挫收束全文,既是哲理之归结,也是文学的升华。

此外,在《江上渔者》中,范仲淹看似写渔舟出没,但在“江上往来人,但爱鲈鱼美。君看一叶舟,出没风波里”之中,实际上寄寓着对底层劳动者命运的深切关注。这种关注,正是“忧”的另一种表现——不只忧国,更忧民。

与欧阳修的《醉翁亭记》相比,范仲淹的散文少了几分闲情逸致,却多了几分沉重的历史感。欧阳修写的是山水之间的乐趣,范仲淹写的是山水之外的忧患。二人同为北宋文坛巨擘,但风格与精神气质迥然不同,也由此呈现出北宋士大夫心灵世界的复杂性。

3. 政治实践:庆历新政与制度理想

思想若无实践,则只能是抽象的宣言。范仲淹“先忧后乐”的精神,在庆历新政中得到了具体化。

庆历三年(1043年),范仲淹、富弼、韩琦、欧阳修等人上奏,请求推行政治改革。他们提出:一是择官以才,革除冗员;二是严格科举,取士以德;三是整顿军备,加强边防;四是减轻赋税,抚恤百姓。简言之,新政的宗旨在于“正纲纪,清吏治”。

然而,新政推行不到两年,便因保守派的攻击与士大夫内部的分歧而失败。范仲淹被贬出朝,但这并未削弱其思想价值。相反,庆历新政成为北宋历史上一次重要的制度实验,为后来的王安石变法埋下伏笔。

我们可以说,范仲淹的“忧”体现在对国家长治久安的忧虑;而“乐”,则体现在制度完善后万民共享的希望。这种精神虽未能彻底改变北宋政治格局,却深刻地影响了制度理想的发展。

4. 范仲淹思想对后世士大夫群体的价值引领

范仲淹之后,宋代理学兴起,朱熹、张载、程颐等皆强调士人的道德责任。他们虽未直接援引范仲淹之言,但“先忧后乐”的精神已潜移默化成为士大夫的普遍信条。

明代顾炎武提出“天下兴亡,匹夫有责”,实际上是“忧乐观”的进一步普及化与全民化。从士大夫的伦理到普通百姓的责任,范仲淹的精神实现了从精英文化到社会公共文化的转化。

而在近代,梁启超、章太炎等人倡导“新民”运

动,也借用了“忧患”这一文化资源,呼吁知识分子为国家民族之存亡而奋起。这表明,范仲淹所提出的忧乐观,不仅是宋代的历史遗产,更成为中国知识分子精神谱系中的重要节点。

表 2 学界对“忧乐观”的不同解读

学者	代表观点	特点
钱穆	忧乐观体现士大夫“以天下为己任”的大传统	强调历史文化遗产
陈寅恪	先忧后乐是“人格精神之凝聚”	注重人格与文化内涵
余英时	其忧乐精神构成了宋代士人的“公共责任伦理”	强调制度与文化结合
当代学者 李泽厚	忧乐观是中国传统“伦理本位”的政治表现	从哲学角度解析

四、沈括“求真致用”的理性精神与科学实践

1. “求真致用”的思想渊源与学术旨趣

沈括(1031—1095),字存中,钱塘人。他身处的北宋中期,正是士大夫文化逐渐由“经世忧患”走向“理性格物”的转型期。范仲淹“先忧后乐”提出了责任伦理,但其侧重在政治伦理层面;沈括则更强调知识的真实性与实践价值。

这种转向,并非孤立发生。宋代社会经济繁荣,商业、手工业与科技发展迅速,士大夫群体必须面对大量新的知识对象。从天文历法到军事工学,从地理水利到医药音乐,皆要求实证精神。沈括在此大背景下,将“求真”与“致用”结合,开创了中国古代士大夫群体中最具“科学理性”色彩的思维模式。

他的代表作《梦溪笔谈》被后世誉为“中国科学史的里程碑”。在书中,他不满足于经书注疏之学,而是亲自观察、测量、实验,追求“物理之真”。这种实践精神,使他成为宋代少见的“士大夫—科学家”复合型人物。

2. 《梦溪笔谈》中的实证精神与知识体系

沈括的“求真致用”最集中体现在《梦溪笔谈》中。该书涉及天文、地理、数学、医学、书画、音乐、兵法等 17 个门类,堪称北宋知识体系的百科全书。其思想特点可归纳为以下几点:

重观察:他指出,月食之所以呈现弧形阴影,原因在于地球为球体,这是极其难得的科学洞见。

重实验:他在水利研究中,亲自测量地势、观察水流,强调“非实勘不可得其实”。

重推理:在磁针研究中,他发现“指南针常偏东南”,并提出“磁偏角”的概念,比欧洲早数百年。

重应用:无论是堤坝修筑,还是历法校正,他强调的都是“可以施行”,而非徒然论证。

可以说,《梦溪笔谈》将“实事求是”转化为士大夫的知识追求,为中国古代科学理性树立了典范。

3.政治实践与技术应用:士大夫的“科学担当”

沈括并非书斋中的科学家,而是一位深度参与政治与军事事务的实践型人物。他曾任枢密副使,参与王安石变法,并在边防与水利工程中发挥重要作用。

军事应用:在熙河防务中,沈括善用地形、改良弓弩,强调实战效用。

水利工程:在治理汴河、淮河过程中,他提出“随地势设闸”的方法,注重因地制宜,而非纸上谈兵。

历法校正:他主持编修《奉元历》,通过长期观测修订历法,使天文计算更加精准。

在这一意义上,沈括的“求真致用”,不仅是科学理性,更是政治责任的另一种表现。与范仲淹强调士人的伦理担当不同,沈括强调的是“技术担当”——通过实证与应用来服务国家与社会。

4.“求真致用”对后世的影响

表3 沈括“求真致用”精神的多维体现

领域	实例(出自《梦溪笔谈》或政治实践)	思想特征	历史意义
天文历法	修订《奉元历》,提出地球球体阴影	注重观测与推理	提高历法精度,科学突破
地理水利	淮河治理、汴河疏浚	因地制宜、实地考察	政治与民生结合
磁学研究	发现磁针偏东南(磁偏角)	重实验与总结	世界领先的科学发现
军事应用	改良弓弩、熙河边防策略	求实效、重应用	军事科学化实践
文学书画	书论画论,强调技法实践	美学中的经验主义	士人多元文化素养

如表3所示,沈括之后,中国科学发展虽未能形成如近代西方那样的实验科学体系,但他的思想遗产在不同层面上延续:

学术影响:宋代以后,实学之风兴起,徐光启、宋应星等皆继承“求真致用”精神。宋应星《天工开物》与《梦溪笔谈》在方法论上暗合,皆强调观察与实证。

制度影响:沈括的水利治理经验,对元明清的河道治理有长期影响。

精神遗产:在近代,梁启超、胡适等人多次提到

沈括,认为其科学精神是中国知识传统中最值得继承的部分。

由此可见,沈括代表着中国古代知识分子群体中“科学精神”的一极,与范仲淹代表的“政治伦理”一极,共同构成宋代士大夫思想谱系的双重支柱。

表4 学界对沈括“求真致用”的解读

学者	代表观点	特点
李约瑟	认为沈括是“中国科学史的里程碑”	科学史学派评价
胡适	视沈括为“最有近代科学精神的古人”	强调实证精神
钱穆	指出沈括“求真”体现了宋代士大夫文化理性的转向	文化史角度
宋元实学研究者	认为沈括开创“经世致用”学术范式	强调应用价值

范仲淹以“先忧后乐”揭示了士大夫的责任伦理,而沈括则以“求真致用”展示了士大夫的科学理性。二者并非对立,而是相辅相成:前者回答“为何而为”,后者回答“如何而为”。这两种精神,共同塑造了北宋士大夫群体的思想高峰,也为后世提供了“双重遗产”。

五、范仲淹与沈括的跨域比较——伦理与理性的互补关系

1.士大夫思想谱系的双重传统

北宋士大夫思想在整体格局上呈现出“双重传统”:

一方面,以范仲淹为代表的伦理—政治型传统,强调“先天下之忧而忧,后天下之乐而乐”,凸显士大夫的道德责任与家国情怀。

另一方面,以沈括为代表的理性—科学型传统,强调“求真致用”,突出知识的真实性、经验性与实践价值。

二者分别对应着“义务伦理”与“经验理性”的两极,前者回答“为何担当”,后者回答“如何施行”。

这种互补关系,使宋代士大夫群体既不陷入单纯的道德说教,也不沦为纯粹的技术官僚,而是实现了“道义—实证”的平衡。

2.思想基础的比较

范仲淹:思想根基在儒家仁政与儒士担当,继承“修身齐家治国平天下”的大义传统。

沈括:思想根基在经验观察与理性推演,体现宋代知识转向“格物致知”的早期形态。

表 5 范仲淹与沈括思想基础比较

维度	范仲淹——“先忧后乐”	沈括——“求真致用”
哲学根源	儒家仁义传统	格物致知、经验理性
思维方式	义理推演、道德演说	实证观察、实验推理
核心问题	“士为何以担当天下”	“知识如何有效应用”
价值取向	责任伦理、政治关怀	科学理性、实践效用

3. 实践路径的比较

范仲淹与沈括都不是纯粹的思想家,而是深度践行者。

范仲淹:主导庆历新政,提出教育、吏治、边防改革,体现政治伦理的落地。

沈括:主持历法修订、水利工程、边防事务,体现科学理性在制度与技术中的应用。

表 6 范仲淹与沈括实践路径对比

领域	范仲淹(伦理导向)	沈括(理性导向)
政治改革	庆历新政,重在制度伦理	协助新法,重在技术与实证
教育事业	兴办学校,培养士人	重知识应用,强调学习观察
边疆治理	强调“忧国安边”	运用地理与军事技术
社会观念	以道义凝聚士人	以实证促进知识创新

4. 价值定位:士大夫的“道义—理性”双重担当

范仲淹与沈括共同回答了宋代知识分子“何为士大夫”的根本问题:

范仲淹:士大夫的本质在于“担当天下”,必须以道德责任自觉约束自身,形成群体认同。

沈括:士大夫的价值还在于“增益实用”,必须以知识、技术与理性来服务现实问题。

二者共同塑造了“道义—理性互补”的士大夫模式:

没有范仲淹的“忧乐精神”,士大夫会沦为技术官僚;

没有沈括的“求真精神”,士大夫会流于空泛道德。

模型图示:北宋士大夫的“双重担当结构”

这一“双支点”模式,使北宋士大夫在精神谱系中同时具备理想性与实效性。

5. 对后世士大夫群体的双重影响

伦理维度:范仲淹的“先忧后乐”,成为后世士

大夫的精神规范。欧阳修、张载、朱熹皆从不同角度继承其“忧国忧民”情怀。



图 1 范仲淹沈括思想对比图

理性维度:沈括的“求真致用”,成为后世实学与科学精神的源头。宋应星、徐光启等皆在不同领域延续其实证取向。

表 7 后世士大夫对范仲淹与沈括精神的继承

时期	范仲淹式伦理继承	沈括式理性继承
北宋	欧阳修、张载——忧国情怀	王安石——技术改革
南宋	朱熹——道德理想主义	陆九渊——“格物”之学
明清	王阳明——致良知责任论	宋应星、徐光启——科学实证
近代	梁启超——新民责任	胡适——科学精神

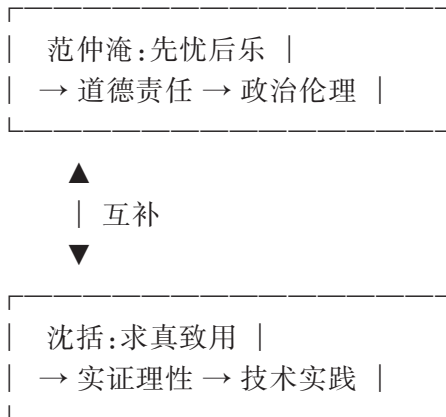
范仲淹与沈括分别代表了北宋士大夫的伦理责任与科学理性两个基本方向。他们的思想与实践虽然路径不同,却形成互补关系,共同回答了“士大夫如何存在”的问题。

范仲淹的“先忧后乐”提供了士大夫群体的道德合法性;

沈括的“求真致用”提供了士大夫群体的实践有效性。

二者合一,构成了北宋士大夫思想的高峰,也为中国知识传统留下“双重遗产”。

六、结论与启示

1.“先忧后乐”精神的当代政治文化意义

范仲淹提出的“先天下之忧而忧,后天下之乐而乐”,不仅仅是一句流传千古的名言,而是士大夫伦理理想的集中体现。在当代语境下,这一精神依旧具有深刻的政治文化意义。首先,它凸显了知识分子乃至公共知识群体的责任自觉。在全球化和现代社会复杂性的背景下,国家的发展与民族的复

兴不仅需要经济与科技的支撑,更需要价值与精神的凝聚力。范仲淹的“先忧后乐”提醒我们,真正的政治担当,不是以个人的安逸为目标,而是以公共利益、社会整体福祉为先。这种“忧乐观”所体现出的政治伦理,正是当代社会治理与国家精神建构的重要参照。

其次,在文化意义层面,“忧乐观”本质上是一种历史担当精神。它打破了个体生命的有限性,将个体的价值融入社会与历史的长河之中。对当代人而言,这不仅是对知识分子的要求,更是一种普遍的公民意识培育:即在面对社会矛盾与公共危机时,每个人都应具备一定的责任感与牺牲精神。今天,当我们讨论公共政策、社会公正与共同富裕时,范仲淹的思想依然能够为政治文化提供强有力的道德支点。

2.“求真致用”精神的学术与科技启示

与范仲淹的伦理理想不同,沈括的“求真致用”强调的是一种理性精神和实证态度。他在《梦溪笔谈》中对自然现象、技术问题、学术方法的细致观察,开创了科学史上的先河。这种精神,在当代科技与学术研究中,依旧具有不容忽视的价值。

“求真”代表着科学研究的根本信条。在今天的知识生产体系中,面对纷繁复杂的学科交叉与信息爆炸,保持对真理的敬畏和追求,依然是学术发展的底线。沈括以实证精神对待天文、地理、工程与医学,体现出一种开放而兼容的知识态度。这种精神放在当下,就是反对浮躁、拒绝功利,坚守学术的纯粹与独立。

“致用”则为学术与社会实践之间建立起桥梁。沈括不满足于纯粹的知识积累,而是强调学术的现实意义与社会价值。当代中国正在经历新一轮科技革命与产业转型,如何让科研成果真正服务于社会民生与国家战略,正是沈括“致用”精神的当代表达。在“科技自立自强”的战略背景下,沈括的学术态度提醒我们:科学不是孤立的殿堂,而是与社会息息相关的实践之道。

“求真致用”不仅仅是一种学术方法论的启示,更是一种价值取向的提醒。它要求我们既要坚守学术的理性与独立,又要自觉回应现实的需要与挑战,使学术成为推动社会进步的重要动力。

3.范仲淹与沈括比较研究的整体贡献

通过对范仲淹“先忧后乐”与沈括“求真致用”的跨域比较,本研究揭示出北宋士大夫思想的双重结构:一方面是以道义责任为核心的价值理想,另

一方面是以理性实证为核心的实践路径。这一双重结构不仅塑造了宋代士大夫的精神风貌,也在中国知识传统中留下了深远的影响。

在学术意义上,本研究突破了单一的文学或科学史视角,而是通过跨学科的比较方法,将伦理精神与科学理性放在同一历史语境下加以观照。这种研究方法,使我们能够更全面地理解宋代知识分子的思想版图,也为后续的学术研究提供了新的视角。

在文化意义上,范仲淹与沈括的比较揭示了中国知识传统内在的张力与平衡:道义与理性、理想与实践并非对立,而是互补。士大夫精神的真正价值,恰恰在于能够在二者之间找到平衡点。今天,当我们讨论知识分子的责任与学术的社会价值时,这一结论依旧具有启示意义。

在当代启示层面,这种比较不仅仅是对历史的回顾,更是对当下的呼应。范仲淹提醒我们不忘初心、以天下为己任;沈括则提示我们脚踏实地,追求真知。二者结合,构成了一种理想与现实兼备的知识分子范式。这种范式,不仅是学术研究的总结,更是社会文化发展的精神财富。

注:本文系2025年度河南省党的教育政策研究课题《职业院校强化科技教育与人文教育协同研究》(课题批准号2025—DDJZC—67)研究成果之一。



职业教育改革下的教学感悟与实践探索

邓州市职业技术学校 乔琳楠

一、引言

邓州市职业技术学校(以下简称“我校”)作为一所历史悠久、专业齐全的职业教育学校,近年来积极响应国家职业教育改革号召,不断探索和实践具有学校特色的职业教育发展路径。作为机电系的一名新入职教师,我深感责任重大,也见证了学校在教育教学、产教融合、学生培养等方面的显著成果。本文将从生源质量、学生特点、学校特色三个方面,分享我的教学感悟与实践经验。

二、生源质量与教学挑战

(一)生源现状分析

我校生源具有鲜明的特点,主要体现在以下几个方面:首先,大部分学生源自农村地区,由于地域限制,他们的见识相对有限,这要求我们在教学过程中需注重拓宽他们的视野,引入更多元化的教学资源和实践机会。其次,机电系全系皆为男孩,这一性别构成使得班级管理面临“调皮难管”的挑战,但同时也为营造活跃、动手能力强的学习氛围提供了可能。针对这一特点,我们需要创新管理方式,激发他们的学习兴趣,同时培养他们的纪律性和团队合作精神。

再者,学生入学时的成绩普遍偏低,这反映出他们在基础知识掌握上存在不足,难以迅速适应快节奏的学习步伐。这就要求我们采取因材施教的教学策略,通过补习基础知识、分层教学等方式,帮助他们逐步构建起必要的知识框架,确保每位学生都能在原有基础上取得进步。

尽管面临这些挑战,我校生源也展现出独特的优势。他们对实践操作表现出浓厚的兴趣,特别是对于机电系的学生而言,机械、电子等技术领域激发了他们强烈的好奇心和探索欲。这种对实践的热爱为职业教育提供了宝贵的土壤,使我们能够充分利用产教融合、项目式教学的模式,让学生在解决实际问题的过程中学习新知,提升技能。通过与企业合作,引入真实项目,不仅能够增强学生的实践能力,还能让他们提前适应职场环境,为将来的就业打下坚实的基础。

综上所述,我校机电系的生源特点既带来了教学上的挑战,也为实施创新教育、培养高技能人才提供了独特的机遇。通过针对性的教学策略和有效的管理手段,我们可以最大化地发挥学生的潜能,培养出既具备扎实理论基础又拥有过硬实践能力的技术型人才。

(二)教学策略调整

针对生源现状,我采取了以下教学策略:

1.分层教学:鉴于学生基础水平的千差万别,我们采取了科学而灵活的分层教学策略,旨在确保每一位学子都能在最适合自己的学习层次上实现自我超越和飞跃。对于基础稍显薄弱的学生,我们特别加强了根基补习,通过系统性的辅导和个性化的指导,帮助他们夯实基础,逐步建立起自信,为日后的学习之路打下坚实的基础。

而对于那些基础稳固、学有余力的学生,我们则积极激励他们投身于更具挑战性的项目实践之中。通过参与各类创新实验、学术竞赛以及社会实践等活动,他们不仅能够拓宽自己的知识视野,还能在实践中锻炼自己的创新思维和解决问题的能力,为未来的学术研究和职业发展积累宝贵的经验。

2.强化实践:依托学校实训基地这一宝贵的资源以及校企合作的独特优势,我们积极调整课程设置,进一步加大实践操作课程的占比,致力于让学生在实践探索中汲取知识的精髓。在这里,学生不仅能够接触到前沿的理论知识,更重要的是,他们能够在实践中应用所学知识,真正做到在动手实践中学习。通过大量的实践操作,学生们得以将理论知识转化为实际技能,从而精进技艺,提升实战能力。这样,他们在未来的职业生涯中将更具竞争力,能够更好地适应社会的需求,实现个人价值的最大化。

3.激发兴趣:为了点燃学生的学习热情,我们精心策划了一系列丰富多彩的活动,包括组织技能比拼、创新挑战赛等。这些活动旨在锤炼学生们的创新思维,激发他们的创造力和解决问题的能力。

在技能比拼环节,学生们将有机会展示自己的专业能力和实践经验,通过实际操作和团队协作,提升个人技能水平。而创新挑战赛则更加注重学生的创新能力和团队协作精神的培养,鼓励学生们勇于尝试、敢于创新,通过团队合作共同攻克难关,实现创意转化为现实成果的过程。

通过这一系列活动的举办,我们希望能够营造一个积极向上的学习氛围,让学生们在实践中学习、在挑战中成长,不仅锤炼了他们的创新思维和实践能力,更强化了团队协作能力,为他们未来的学习和职业生涯打下坚实的基础。

(三)成效与反思

经过一个学期的实践,分层教学显著提升了学生的学习积极性和成绩,实践操作课程受到了学生的广泛欢迎。然而,如何在保证教学质量的同时,进一步提高教学效率,仍是我需要持续探索的问题。

三、学生特点与教学创新

(一)学生特点概述

我校学生普遍具有较强的动手能力和创新意识,对新技术、新工艺充满好奇。同时,他们也存在注意力易分散、自我管理能力和较弱等问题。因此,在教学中需要充分考虑学生的这些特点,因材施教。

(二)教学创新实践

1.项目式教学:结合企业实际需求,设计项目式教学任务,让学生在完成具体项目的过程中学习专业知识,提升技能水平。例如,在《汽车发动机构造与维修》课程中,引入企业实际案例,让学生分组设计机械零件,并进行加工制作。

2.翻转课堂:利用网络平台,提前发布学习任务和教学资源,让学生在课前自主学习理论知识,课堂上则重点进行实践操作和答疑解惑。这种模式有效提高了课堂效率和学生的学习兴趣。

3.思政融入教学:在专业课程中融入思政教育元素,如通过讲述我国装备制造业的发展历程,激发学生的爱国情怀和民族自豪感;通过分析企业成功案例,培养学生的职业精神和工匠精神。

(三)学生反馈与改进

学生对项目式教学和翻转课堂等创新教学模式表示高度认可,认为这些模式不仅提高了他们的学习兴趣和动手能力,还增强了他们的团队协作和沟通能力。然而,部分学生在自主学习过程中存在困难,需要教师在课前提供更多的指导和支持。

四、学校特色与教学感悟

(一)学校特色介绍

我校作为一所具有深厚历史底蕴的职业教育学校,拥有护理系、财经系、机电系、现代服务系、计算机系等十五个专业,涵盖了3+2学制、三年中专制和普通高中制等多种学制。学校始终坚持“以服务为宗旨,以就业为导向”的办学方针,积极探索产教融合、校企合作的发展模式,取得了显著成效。

(二)教学感悟与实践

1.产教融合深化:通过与企业建立深度合作关系,共同开发课程、实训基地和教学资源,实现人才培养与企业需求的无缝对接。例如,与本地一家机械制造企业合作,共同建立了实训基地,让学生在真实的工作环境中学习技能。

2.师资队伍建设:学校注重教师队伍的专业发展和能力提升,定期组织教师参加培训、交流和研修活动,提升教师的专业素养和教学能力。同时,鼓励教师深入企业实践,了解行业动态和技术发展趋势,为教学提供有力支撑。

3.学生综合素质培养:在注重专业技能培养的同时,学校还高度重视学生的综合素质培养。通过开展丰富多彩的校园文化活动、社会实践活动和志愿服务活动,提升学生的思想道德素质、人文素养和创新能力。

4.教育教学改革:学校积极响应国家职业教育改革号召,不断推进教育教学改革。通过优化课程设置、改革考试评价制度、完善实践教学体系等措施,提升教学质量和效率。同时,积极探索线上线下混合式教学、工学交替等新型教学模式,为学生提供更加灵活多样的学习路径。

5.以赛促教,以赛促研:这是一种富有创新性的教育模式,其核心在于通过大赛的方式,充分激发学生的学习潜力和学习能力。在这种模式下,学生将面对各种实际问题和挑战,需要运用所学知识进行深入思考和解决,从而在实践中不断锻炼和提升自己。

同时,以赛促教的方式也能有效促进教师团队的教学研究能力。教师们需要针对大赛内容和形式进行深入研究和准备,设计出富有挑战性和实用性的赛题,以及科学合理的评分标准。在这个过程中,教师们将不断反思和改进自己的教学方法和手段,进一步提升教学质量和水平。

此外,大赛还能加强师生之间的互动与合作。

在备赛过程中,学生们需要得到教师的指导和帮助,而教师们也能从学生们的反馈中不断改进和完善自己的教学设计。这种双向互动不仅能增强师生之间的联系,还能促进双方的共同成长和进步。

(三)未来展望

展望未来,我校将紧跟职业教育改革的步伐,进一步加强产教融合与校企合作的深度与广度,致力于教学品质和人才培养质量的持续提升。在此基础上,我们也将积极拓展国际视野,通过与国际职业教育机构的紧密交流与合作,吸收并借鉴全球范围内的先进教育理念与实践经验,有力推动我校职业教育的国际化进程。作为机电系的一员,我深感责任重大,将积极响应学校改革号召,全身心投入到教育教学改革的实践中去,不断提升个人专业素养和教学技能,为培养出更多适应时代需求、具备高超技能与良好素养的人才而不懈努力。

五、案例分析:产教融合实践探索

(一)案例背景

随着制造业的快速发展,企业对高素质技能型人才的需求日益迫切。为了满足这一需求,我校机电系与本地三个相关企业建立了深度合作关系,共同开展了产教融合实践探索。

(二)实施过程

1.共同开发课程:基于对企业实际需求的深入分析与理解,我们与业界领先的企业携手合作,共同开发了《发动机拆装》与《车床加工》等一系列核心课程。在这些课程中,我们不仅注重理论知识的传授,更强调实践操作能力的培养。

为了确保课程内容的实用性与前瞻性,我们将企业的先进技术和管理理念深度融入教学之中。通过与企业专家的紧密合作,我们不断更新课程内容,确保学生能够掌握最前沿的技术动态和管理理念。同时,我们还注重培养学生的创新意识和解决问题的能力,为他们未来的职业发展奠定坚实的基础。

2.实施工学交替:学生遵循“学习—实践—再学习—再实践”的循环递进模式,开展工学交替学习。首先,在学校内系统学习相关专业的理论知识,奠定坚实的基础。

(1)在掌握了一定的理论知识后,学生们便进入企业进行实习实践,亲身体验职场环境,将所学知识应用于实际工作中,通过实践加深理解,提升技能。

(2)实习结束后,学生们返回学校进行总结与

反思,将实践中的所得与所学理论相结合,找出自身的不足,进一步完善知识体系。同时,学校也会根据学生反馈,调整教学内容和方法,提高教学效果。

(3)经过再次学习与总结后,学生们再次进入企业进行更高层次的实践锻炼。这次实践不仅要求他们熟练运用所学知识和技能,更鼓励他们创新思考,提出改进方案,实现个人与企业的共同成长。

3.开展技能竞赛:多年来,双方携手合作,共同举办了多届精彩纷呈的技能竞赛。这些竞赛不仅为学生们提供了一个展示自我、切磋技艺的平台,极大地提升了他们的专业技能水平。

同时,在紧张而激烈的比赛中,学生们深刻体会到了团队协作的重要性,学会了如何在团队中发挥各自的优势,共同完成任务。这种团队协作能力的培养,对他们的未来职业生涯无疑将产生深远的影响。

此外,技能竞赛还激发了学生们的竞争意识,让他们明白只有不断努力、不断进步,才能在激烈的竞争中脱颖而出。这种积极向上的竞争氛围,不仅促进了学生们的个人成长,也为学校整体教育质量的提升注入了新的活力。

(三)成效与启示

经过多名教师多年的实践探索,产教融合取得了显著成效。学生的技能水平得到了大幅提升,就业竞争力显著增强;企业的生产效率和质量也得到了提高,实现了双赢。这一实践探索启示我们,职业教育必须紧密贴合产业发展需求,加强产教融合、校企合作,才能培养出符合社会需求的高素质技能型人才。

六、结论

职业教育作为国家教育体系的重要组成部分,承担着培养高素质技能型人才的重要使命。在职业教育改革背景下,我校机电系积极探索具有学校特色的职业教育发展路径,通过分层教学、项目式教学、翻转课堂等创新教学模式,提升了教学质量和效率;通过深化产教融合、加强师资队伍建设、注重学生综合素质培养等措施,提升了人才培养水平。未来,我们将继续坚持职业教育改革方向,不断创新教育教学理念和方法手段,为培养更多高素质技能型人才贡献自己的力量。

总有一条路可以抵达心灵

——职教思政教师的三重心理育人路径

南阳科技职业学院 陈鹏飞

习近平总书记深刻阐释的教育家精神,强调“心有大我、至诚报国”的理想信念,教师不因学生的“冒犯”而否认其真诚,反而从中发现教育的切入点,通过矫正浅层认知,培养理性判断未来投身国家建设的技能人才。教师以“大我”情怀润泽生命起点。职业教育作为培养技术技能人才的主阵地,其学生群体常面临学业压力、自我认知偏差、社会偏见等多重挑战。研究表明,中职生易因基础薄弱、动力不足、自信心缺乏产生迷茫心理;或因焦虑泛化、抑郁倾向、情绪失控引发行为失当,这些问题亟需教育干预。对此,思政教育以其价值观引领优势,心理健康教育以其科学疏导方法,二者融合宛如“注入源头活水”,为培育德技并修、心理健全的工匠人才开辟新路径。思政教师作为融合实践的先锋,需以教育家精神为灯塔,在心灵地图上勘测三条关键路径。

一、拓“最宽广的路”:构建全员全程全域融合教育体系

广度决定教育的覆盖面与渗透力。思政教师需突破传统课堂边界,打造纵横交织的心理健康教育网络。

(一)课程融合:价值观与心理素养双赋能

在《哲学与人生》《思想道德与法治》等课程中嵌入“挫折应对”“人际边界”“人生意义”等模块。例如,在讲授“人生价值”时,结合本校学生实习案例,引导学生分析职业压力下的心理调适策略,将“至诚报国”的理想信念具象化为爱岗敬业、坚韧不拔的职业心理素养。

(二)资源协同:联动专业力量形成育人合力

主动联合心理教师、班主任、企业导师建立“心理护航小组”,如宁波行知职校黄百央老师推动的“情感教育”实践,通过“暖起来、灵起来、巧起来”等“六个起来”目标,整合德育、美育、劳育资源,实现心理素质与职业技能同步提升。

(三)数字赋能:打造线上线下支持平台

利用学校“心灵之约”信箱、心理咨询室、校园APP建立心理微课库,打破时空限制,使心理支持触手可及。思政教师结合课程设计工匠精神与心理韧性,结合机电、数控、新能源等专业学生实习中的急躁、焦虑、恐惧等心理问题案例,通过“压力情景模拟”活动,学生扮演角色,学习情绪管理技巧,提升实习操作稳定情绪。

二、筑“最美的路”:以情感教育唤醒心灵成长内驱力

美感赋予教育感染力与生命力。思政教师需化身“情感艺术家”,用仁爱智慧雕琢学生心灵。

(一)以情育心:建立信任型师生关系

“各美其美,美人之美,美美与共,天下大同”美在关系,让大家共同盘点优点。找优点践行“仁爱之心”,摒弃说教姿态。如定期开展“心灵主题班会”活动,在平等对话中发现学生闪光点。当学生因技能竞赛失利而自我否定时,以“挫折是匠人淬火的必经阶段”类比,重塑其自信。

(二)文化浸润:营造积极心理生态圈

举办活动,在活动中发现身边的真善美,以心育心、以德育德、以人格育人格,创设“班级情感角”,张贴学生创作的工匠故事、心情画作;分享庞众望等优秀学子的励志故事;组织“技能大师心理讲堂”,邀请劳模分享攻坚克难的心路历程,参观邓州花洲书院、雷锋展览馆、历史博物馆,使“明大德、守公德”的价值观融入情感体验。

(三)艺术疗愈:创新表达辅导形式

借鉴黄百央“总有一条路抵达心灵”的理念,通过心理剧、沙盘游戏、工匠主题摄影展等,帮助学生隐喻式表达困扰。如用“火车与轨道”、“齿轮与钟表”、“螺丝钉与万吨机械”沙盘隐喻团队协作问题,引导学生领悟个人价值与集体成就的关系。

同时还开展创新设计:开展“最美的职业心灵”项目,学生用短视频记录实践操作及实习中“温暖瞬间”。数控专业的“毫厘铸就大国精度,代码编写

智造未来”，机电专业“左手电路图，右手复兴路——机电人的时代答卷”，护理专业“白衣之下是仁心、方寸病房即战场”等不同专业的团队围绕“职业意义感”展开讨论，深化对生命价值、对人生意义的理解。

三、铺“最暖的路”：构建多层次支持系统传递教育温度

人是最高价值，情是最深奥秘。温度决定教育的接纳度与转化率。思政教师需织密关爱网络，让每个学生感受“被看见”的温暖。

(一)精准帮扶：建立分级干预机制

建立“心理辅导室—班主任—家长”三级模式，对普通学生普及心理健康课；对焦虑群体开展小组辅导；对危机个案启动“一人一策”，联合心理专家介入。如为单亲家庭学生定制“成长导师”，通过定期家访弥合情感缺失。

(二)家校社协同：延伸心理支持半径

开办“家长心理课堂”，指导识别孩子心理信号。针对留守学生，联合社区建立“周末驿站”，提供学业辅导与情感陪伴，破解教育困境。

(上接第31页)身体，更培养了团队合作精神和竞争意识。体育社团如同一个个大家庭，让学生们在汗水中收获友谊，在挑战中超越自我。

4.美育培养：美育如同一束光，照亮了学生们的艺术之路。音乐、美术等艺术特长课程，如同五彩斑斓的调色盘，让学生们在色彩与旋律中感受美的力量；校园文化艺术节、书画展览等活动，则为学生们提供了展示自我的舞台，让他们的艺术才华得以绽放。

5.劳动教育培养：劳动教育则如同一把钥匙，打开了学生们理解生活、珍惜劳动成果的大门。通过劳动实践课程，学生们亲身体验了劳动的艰辛与快乐；校企合作项目，则让他们在实践中学会了技能，更学会了尊重每一份劳动。家庭劳动教育，更是让学生们在家中找到了自己的位置，学会了责任与分担。

三、双通道转换，灵活应对未来

每个学生的成长轨迹都是独一无二的。因此，允许学生们在一定条件下灵活转换通道，如同一位贴心的向导，根据学生的兴趣与需求，为他们指引最适合的方向。学分互认机制，则像是一座桥梁，连接着不同的成长路径，让每一位学生都能在转换中保持学习的连贯性与进步性。

我校积极探索中高职衔接的有效路径，与职业院校建立了合作关系，开展“3+2”分段培养、对口升

(三)同伴互助：培育学生支持主体

培训班级“心理委员”成为“心灵观察员”，开展“心灵倾听计划”。组建“心灵之约”社团，学长以自身经历帮助新生适应职校生活，践行“一朵云推动另一朵云”、“一盏灯点亮另一盏灯”的传承。

通过学校各方面的共同努力，让传统育人方式充满温暖，从家访到校访，从一人到众人，从受助到助人，使爱得到传递，引发共鸣。

教育家精神呼唤思政教师成为“明道、信道、传道”的引领者。在职业院校心理健康教育的征途上，“最宽广的路”需要体系化设计破除壁垒，“最美的路”依赖情感共鸣激活内驱，“最暖的路”凭借系统支持传递希望。这三重路径统一于“立德树人”的根本任务，彰显“躬耕教坛、强国有我”的使命担当。当思政教师以理想信念为旗、仁爱之心为灯、创新实践为履，必能在职教学子心灵深处走出“宽可纳百川、美可润心田、暖可化寒冰”的育人通途，培育更多心有家国情怀、手有精湛技艺、行有健全人格的时代新人，为教育强国建设谱写职教篇章。

学等模式。通过课程对接、师资共享等方式，为学生提供了更多的升学机会和发展空间。在合作过程中我校深刻理解高职院校所需要的是掌握扎实的学术知识，拥有一定的职业技能，品德良好，身心健康，艺术素养高和社会实践能力强的多方向综合性素质人才。因此我校对综合高中班的培养将秉承多方向培养的目标，让学生根据自身的意愿和职业规划选择自己的学习专业和科目，让学生根据自己的意愿和职业规划选择参加普通高考还是对口招生。

四、保障措施坚实，共筑成长梦想

为了让学生们在成长的道路上走得更加稳健，我校综合高中班还采取了一系列坚实的保障措施。师资队伍建设如同坚固的基石，支撑着教育质量的提升；教学资源投入则如同肥沃的土壤，滋养着学生的学习与成长；政策支持与宣传，则如同温暖的阳光，照亮了学生们前行的道路，也赢得了社会各界的广泛认可与支持。

综上，邓州市职业技术学校的综合高中班，正以“五育并举，双通道培养人才”的创新理念，绘制着一幅幅学生全面发展的美好蓝图。在这里，每一位学生都能找到属于自己的舞台，绽放属于自己的光彩。让我们共同期待，这些未来的栋梁之才，在综合高中班的沃土上茁壮成长，成为社会的骄傲与希望。

中职计算机专业学生职业素养教育的创新路径研究

南阳工业学校 全菲

在数字经济规模突破 50 万亿元的背景下,社会对计算机人才的需求已从单一技能转向综合职业素养。据行业调研显示,60%以上的 IT 企业在招聘时明确要求求职者具备文档规范编写、团队协作意识和技术伦理认知等素养。中职计算机专业学生面临着双重挑战:一方面,学历层次在就业市场中处于相对弱势;另一方面,企业用人标准持续提高。这种供需矛盾使得职业素养培育成为决定学生职业发展的关键因素。

当前,中职计算机教育存在显著的“三重脱节”现象:课程内容滞后行业应用 3-5 年,云计算等新技术渗透率不足 20%;理论课时占比超 60%,但企业反馈毕业生独立解决问题能力合格率仅 29%;过度关注操作熟练度,忽视沟通协作、文档规范等职业软技能培养。这种结构性矛盾导致中职生在就业市场陷入“学历劣势叠加素养短板”的困境。本文基于南阳工业学校教学改革实践,探索以素养培育为核心的创新路径,为同类院校提供实践范式。

一、中职计算机专业教学现状深度剖析

(一)课程体系与职业需求脱节

当前课程设置存在结构性缺陷,主要表现在三个层面:

理论实践比例失衡成为制约学生能力发展的首要障碍。抽样调查显示,计算机专业平均理论课时占比达 65.3%,而实践环节多局限于验证性实验。例如在《数据库应用》课程中,学生能熟练书写 SQL 查询语句,但在承接“学校图书馆管理系统”开发任务时,仅 28%的团队能独立完成数据表关联设计与业务逻辑实现。这种“知而不行”的现象反映出课程设计脱离真实工作场景。

技术迭代滞后导致教学内容与行业需求出现代际差距。当企业已普遍采用 Linux 云服务器和容器化技术时,多数学校仍以 Windows 7 为教学主体(占比 67%)。毕业生跟踪数据表明,仅 15%的学生能快速适应企业级云平台操作,这种技术代差直接削弱了就业竞争力。更值得关注的是,教材更新周

期平均为 3-5 年,远落后于技术发展速度,导致云计算、自动化运维等前沿内容长期缺席课堂。

课程衔接机制缺失形成“知识孤岛”。由于《Java 程序设计》与《MySQL 数据库》分设不同学期,《网页前端设计》与《PHP 后台开发》由不同教师执教,学生在综合项目中难以整合知识。在开发“校园二手交易平台”时,仅 31%的团队能够实现前后端数据交互,多数学生无法建立系统化知识框架。

(二)师资队伍与实训条件制约

教师专业能力断层是制约教学质量提升的关键因素。76.4%的专业教师直接从师范院校毕业任教,具有 2 年以上企业经历者不足 24%。调查发现,在讲授《网络安全技术》时,教师对防火墙策略配置的讲解多依赖教材图示,真实设备操作演示率仅 18%。这种“纸上谈兵”的教学方式难以培养学生实操能力。

实训环境建设滞后同样严峻。65%的机房设备使用年限超过六年,无法运行新技术教学环境。市属中职学校中,高达 83%的服务器实训采用虚拟机替代真实环境,学生连基础的磁盘阵列配置都未曾接触。设备更新率不足 30%的现实,使实训内容与企业真实环境存在显著差距。

(三)学生职业认知与行为偏差

学生群体存在三重素养困境:

学习目标模糊化表现为对专业价值的认知不足。针对五校 1200 名计算机应用专业学生的调研显示,41.5%认为所学内容与未来工作关联度低。这种认知偏差直接导致学习动力不足。

职业规范意识薄弱在实操中尤为突出。针对南阳工业学校计算机应用专业学生的作业检查中发现,小组作业中代码抄袭率达 45.3%,开发文档撰写率仅 17.8%。《网站建设与运维》课程最终作业显示,83%的项目缺失测试报告,62%的代码无基本注释。这些数据反映出工程素养教育的缺失。

道德认知错位潜藏职业风险。35.2%的学生认同“破解商业软件是技术能力的体现”,28.7%曾在作业中使用未授权素材且未标注来源。此类观念如

不纠正,将对学生职业发展埋下隐患。

二、职业素养教育的创新实施路径

(一)重构教学理念

教学目标转型是理念更新的核心。在《办公软件高级应用》课程中,我们将传统的功能讲解转化为“销售数据分析报告”项目:技术层面要求学生运用透视表统计品类销量,用 VLOOKUP 函数匹配跨门店数据;素养层面则要求标注数据来源并制作符合企业标准的汇报 PPT。这种设计让技术应用与职业规范自然融合。

师资能力再造需系统性推进。实施“双师能力提升计划”,要求专业教师每年完成 80 学时企业实践(如参与电商平台“双十一”系统运维),并将实战经验转化为教学案例。同时编制《企业案例教学手册》,收录“服务器宕机应急处理”等 12 类场景,使教学贴近真实问题。考核机制上,职称评审增设“素养教学设计”指标(占比 30%),引导教师重视文档规范、协作能力等素养要素。

(二)重构课程体系

基础能力融合课程整合《信息技术》、《wps 办公软件应用》等入门课程,聚焦文档规范排版、数据可视化等技术基础,同步渗透文件版本管理、素材规范引用等职业习惯。通过“图书馆管理系统”等微项目,让学生在真实场景中理解命名规范、版本控制的价值。

岗位能力专项课程采用模块化设计。以 Web 前端方向为例:从界面还原、交互实现、数据交互、工程规范等阶段进行理实一体化教学,每个模块设置可观测素养指标,如数据库课程需提交《E-R 图设计说明书》,网络搭建课程需提供拓扑安全评估报告。

跨专业综合实践打破学科壁垒。联合电商专业开设《网店运维实战》,学生需完成 UI 设计、支付接口配置等技术任务,同时撰写《运营需求书》培养客户沟通能力,提交《压力测试报告》强化质量保障意识。这种“技术为骨,素养为魂”的设计使学生能力全面发展。

(三)创新教学方法

1.阶梯化能力培养机制

建立三级递进式项目教学体系,贯穿专业学习全过程:基础技能训练层采用微型项目载体,聚焦核心工具规范操作与基础技术迁移能力培养;系统开发整合层通过典型系统开发项目,实现跨课程知识融合与工程规范内化;工程实践应用层对接真实

产业需求,在复杂业务场景中强化需求分析、技术整合与工程管理能力。

2.多维综合评价模型

构建五维度职业素养评价框架:技术实现维度(40%权重)重点验证核心业务流程闭环与功能完整性;工程规范维度(25%权重)系统评估代码质量、文档完整性与版本控制合规性;团队协作维度(20%权重)采用多主体动态评价机制,综合考察任务贡献度与协同效率;职业素养维度(10%权重)全面监测技术伦理实践、服务响应质量与合规意识;创新应用维度(5%权重)着重评价技术迁移能力与解决方案优化水平。

(四)职业道德教育的场景化渗透策略

1.案例教学资源库建设

基于典型职业情境开发三维教育场景:法律警示模块通过司法情境模拟教学,强化技术应用的法律责任认知;技术伦理模块采用辩证研讨形式,厘清技术应用的道德边界与合规框架;职业操守模块依托工程实践反思,深植系统安全与信息伦理的职业规范。

2.行为约束机制构建

建立三级规范内化机制:

(1)环境熏陶层:实训场所设置职业宣言标识,营造工程伦理文化氛围;

(2)过程管控层:实施代码原创性承诺制度,强化知识产权保护意识;

(3)协作监督层:推行贡献度透明公示机制,组内互评占综合评价权重 40%。

该策略通过情境浸润与制度约束双轨并进,促进职业规范向行为准则转化

(五)育人生态的协同共建机制

1.产教深度融合路径

构建校企协同长效机制,通过共建生产性实训平台承接真实产业项目,聚焦商业信息系统开发与公共服务数字化改造等领域。实施双导师协同机制,企业技术专家定期驻校指导工程实践,专业教师全程优化教学设计,实现教学过程与生产流程有机衔接。

2.校园文化浸润体系

分层开展职业素养培育活动:工程规范优化活动提升代码质量意识与系统架构审美能力;技术文档评估活动采用盲审机制强化职业严谨度;开源合规教育活动深化知识产权法律法规认知。

同步建设创新实践平台,提供基础设施支持社

会服务类技术项目开发,引导学生在解决民生需求中形成技术伦理观与责任感。

三、实践成效与持续发展

(一)育人质量的多维提升

1.技术能力显著跃升

学生专业技术认证获取率呈现跨越式增长,职业资格证书获取规模实现结构性突破,高级别认证覆盖率增长显著。在工程实践领域,学生团队独立完成企业级项目开发的能力大幅增强。

2.职业素养深度内化

技术文档规范水平显著提升,标准化建设成效突出。代码质量控制关键指标实现根本性改善,注释完整性提高幅度达57个百分点以上。团队协作效能优化明显,优良率较基线提升48.3个百分点,反映出工程素养培育的系统性成效。

3.就业竞争力实质性突破

毕业生专业对口就业率提升至行业领先水平,薪酬增幅显著高于区域中职院校平均值。用人单位反馈显示,学生在需求分析、系统设计等核心职业能力方面展现比较优势,职业素养培养模式有效促进了学历差距的弥合。

(二)核心经验与深化方向

1.课程重构方法论

确立三项基本原则指导课程体系改革:

(1)需求转化机制:将产业技术标准转化为模块化教学内容,实现企业实践需求与课程目标的精准映射

(2)复杂度梯度设计:构建多级项目体系,通过渐进式复杂度提升实现能力跃迁

(3)成果显性化导向:每教学单元设置可量化产出物,确保素养培育过程可视可测

2.校企协同生态构建

形成“需求对接-过程共育-价值反哺”的可持续循环模式:

(1)企业提供真实项目任务包

(2)双导师制保障开发质量

(3)项目收益持续投入实训条件建设

该机制有效破解了实训设备更新的资金困境,实现教育资源自我增值。

3.持续优化路径

在三个关键维度推进深化改革:

(1)素养评价体系升级:开发多源数据采集系统,构建基于过程性指标的素养发展评估模型

(2)技术演进响应机制:建立新技术教研共同体,定期发布技术适配指南,重点关注人工智能伦理规范

(3)区域产教融合深化:联合本土企业制定适岗能力标准,明确项目承接的技术边界与素养要求
中职计算机专业人才培养转型的核心在于构建技术能力、职业素养与职业适应性三位一体的新型人才培育体系。本研究通过课程体系重构打破学科壁垒,依托项目化教学弥合产学脱节,创新多维评价机制引导素养发展,最终形成教学实践与素养培育深度融合的培养范式。

实践研究表明,学生在工程实践过程中能够同步实现技术精进与素养内化。通过参与真实项目开发,学生不仅掌握专业技术内核,更深刻体悟数据安全伦理、工程规范价值与系统协同逻辑的职业深层内涵,这种情境化认知转化展现出超越传统教学的教育效能。

面向未来发展,应着力推进两大核心建设:

1.建立素养认证体系,实现企业评价、竞赛成果等多元能力证据的学分转化机制

2.深化产教融合载体,开发职业素养成长追踪平台,构建能力发展的全周期监测模型

通过持续完善人才培育生态,中职教育将切实成为支撑数字中国建设的高素质技术技能人才供给基地。



五育并举，双通道培养人才

——邓州市职业技术学校综合高中班办学新探索

邓州市职业技术学校 索明迪

在职业教育与普通教育日益交融的时代背景下，邓州市职业技术学校的综合高中班，正迈着坚实的步伐，探索着一条“五育并举，双通道培养人才”的创新之路。这条路，既承载着对学生全面发展的殷切期望，也彰显着学校对教育改革的深刻理解与积极实践。下面就让我们共同走进这条充满希望的育人之路。

一、双通道并行，绘制成长蓝图

我校综合高中班精心铺设了“普通教育通道”与“职业教育通道”两条并行不悖的成长之路，宛如两条蜿蜒的河流，各自滋养着不同的梦想与追求。普通教育方面学校着重从以下几个方面来提升学校升学优势。

1、优化课程设置

综合高中班为高中三年制，每学期分为上下两个学段，每学段约10周，其中9周授课，1周复习考试。每日课时固定每课时45分钟，每天8正课时，每周共35课时。高一年级开设语文、数学、英语、物理、化学、生物、政治、历史、地理九门文化课程，在高一上学期期中考试后开设语文、数学、英语三门必修，学生可以根据自身意愿和职业规划选择历史和物理中的一门作为必修，及在化学、生物、政治、地理四门文化课中任选两门学习。高二、高三年级我校根据学生兴趣和学校资源，开设选择性必修课程和选修课程，如信息技术、护理、新能源汽车、会计、烹饪、艺术特长(体育、音乐、美术)等课程。每周安排适量课时，供学生自主选择一种，满足个性化学习需求。

综合高中班的课程设置在省厅要求基础上进一步优化，各学科的教师均依据课标要求，按照学科主干知识与能力要点制定具体的学科教与学计划，增加知识输入和储备量，强化学生思维能力和实战能力培养。

2.创新教学方式

大力推进课堂教学改革，努力实践新课改要求，利用最先进的教学手段，善于开展启发式、探究讨论式、读研式、自学式、活动式教学，激发学生的好奇心和求知欲望，培养学生浓厚的学习兴趣和问题

意识，引导学生主动参与、积极思考、大胆质疑，着力提高独立思考和自主学习的能力和品质。充分调动学生积极性，注重师生互动、生生互动，鼓励学生相互质疑解惑，构建更加开放生动、充满活力的课堂。

3.强化能力训练

实行“日练周测月考”制。坚决落实精讲多练精炼原则，大力强化学生实战能力。对周测、月考试卷，教师全批全改，及时总结分析得失，及时评讲纠错。对综合高中班实行“三从一大”，即从难、从严、从实战出发，加大做题量，确保学生无弱科。

4.实施导师制培优

综合高中班教学要根据“个案化教学、个性化指导、面对面辅导”的总体要求，做到因材施教，分层练习，作业全批全改、面批面改，问题当面解决，弱科及时补救。制定学科培养计划，分解目标，责任到人，实行优生培养导师制。建立学生学情档案，跟踪监控，考核和评估；定期召开班科分析会、学科分析会、家长会，全程跟踪管理，多方听取意见，尤其是听取学生、家长和专家意见。

二、五育并举，滋养心灵之花

我校深知真正的教育不仅仅是知识的传授，更是心灵的滋养与人格的塑造。因此，“五育并举”成为了这里的教育哲学，它像一位慈爱的园丁，精心培育着每一朵心灵之花。

1.德育培养：德育如春风化雨，滋润着学生们的心田。通过思想政治课程、主题班会等形式，学生们学会了感恩与责任，懂得了奉献与担当。志愿服务活动如同温暖的双手，让学生们在帮助他人的过程中，体会到社会的温暖与自己的价值。

2.智育培养：智育则像是一位智慧的导师，引领着学生们在知识的海洋中遨游。优化课程设置，创新教学方式，让学习变得生动有趣；定期考试，如同一位公正的裁判，检验着学生的学习成果，也激励着他们不断前行。

3.体育培养：体育如同一股清泉，为学子的身心带来活力与健康。每日的体育锻炼，课间操的欢声笑语，运动会的激烈角逐，不仅锻炼了(下转第27页)



中职生异地岗位实习困境及优化路径

南阳工业学校 王琳燕

一、前言

岗位实习作为职业教育的关键环节,是学生专业能力转化、理论实践融合的重要阶段。对学校而言,系统化实习安排可以将课堂学习延伸至生产实践场域,使专业教学与企业真实需求相对接;对实习单位而言,学生顶岗实习为其人才储备提供了有效人力资源,不仅可以缩短新员工培养周期,同时节省了培训成本;对学生而言,顶岗实习为学生构建了职业认知与身份转化的桥梁,通过真实岗位训练强化责任意识与实践能力,有效提升就业竞争力。这一教育实践不仅符合现代职业教育的发展规律,更是贯彻落实国家职业教育战略部署的具体行动。

近几年,我市职业学校遵循国家政策导向,组织开展了异地岗位实习项目。在实施模式上,采取“学校-企业-学生三方协同机制”:学校遴选优质合作企业并配备驻厂指导教师;实习单位提供专业实践岗位与培训体系;学生则通过自主报名与双向选择确定实习岗位。在管理环节,学校安排班主任跟班护送,驻厂教师全程驻点跟进,协助实习单位重点解决学生在异地实习中的适应性难题,形成了“校企双导师”联合指导模式。当前“学校-企业-学生三方协同”模式虽取得成效,但仍面临政策理想与实践落地的矛盾,多为困境同时存在,凸显异地实习的复杂挑战。

二、多维困境分析

(一)学生层面

1. 职业认知模糊,角色转换困难

学生无法快速从“学校人”向“职业人”的关键身份转变。“学校人”的身份是知识汲取与能力培养,环境相对包容;而“职业人”则需承担特定岗位职责,履行社会责任,接受组织规则约束。角色的转换要求学生建立强烈的职业责任意识,而这恰恰是用人单位评价员工的核心标准。然而,初入职场

的学生在面对日常工作的琐碎性、重复性与规则性时,普遍感到茫然失措,难以适应职业角色的规范和要求,角色转换存在显著障碍。

2. 职业认同缺失,心理韧性欠缺

部分学生对岗位工作的价值认知不足,难以投入其中。面对长时间、固定姿势如久站或久坐的工作要求,以及严格的工作纪律如请假不得发微信,打电话,需当面请,旷工直接扣三天工资等,易产生强烈的身体疲劳感与心理倦怠感,进而萌生退缩、逃避甚至放弃实习的念头。面对新环境中的实际困难如复杂的规章制度、操作规程、安全要求,或者主观臆想的障碍如对防护服使用的不适应与恐惧,组长或主管批评之后会针对自己等情况,部分学生表现出畏难情绪,心理韧性欠缺,缺乏克服挑战的决心和毅力,容易选择放弃。

3. 核心职业能力存在短板

沟通协调能力欠缺,中职学生社会经验有限,在跨地域、跨文化实习环境中,对方言的理解、普通话的运用以及对不同地域风俗习惯的认知存在障碍,这极易导致沟通误解,甚至因言行不当触及他人禁忌而引发人际冲突,影响工作协作。独立解决问题能力匮乏,部分学生独立生活与处理事务能力较弱,异地实习时易因生活琐事引发思乡情绪,导致擅自离岗;同时,将实习指导老师视为解决一切问题的“万能钥匙”,存在过度依赖心理,一旦诉求未获即时满足或问题未能解决,便消极应对甚至选择离职,缺乏主动寻求解决方案的意识和能力。

4. 实习认知偏差与行为失范

部分学生未能深刻理解岗位实习在技能实践、职业素养养成和未来就业中的桥梁作用,仅将其视为“必须完成的任务”或“获取学分或者毕业证的途径”。这种认知偏差导致实习动机弱化,态度消极。此外存在着纪律意识淡薄,行为随意等,如无视单位规章制度,频繁迟到、早退、旷工,事前不履

行请假手续;在请假得不到批准的情况下赌气旷工甚至负气离职,即使因违纪受到批评,也缺乏反思与改正意愿。对实习机会不珍惜,动辄以“不干了”为由轻易放弃,甚至出现反复入职又迅速离职的极端行为,对实习管理秩序造成严重干扰。

5. 家庭支持缺位与认知偏差

家长存在认知不足与过度保护现象,部分家长对岗位实习的教育意义和必要性认识不足,存在过度保护心理。在通讯便捷的条件下,学生易将实习中遇到的普通困难甚至非困难过度放大并向家长倾诉,部分家长在获悉情况后,非但未能鼓励学生克服困难、坚持实习,反而采取消极干预策略如直接联系校方要求退出集中实习,甚至存在不当言行如夸大困境、诋毁学校、威胁退学。这种家庭支持缺位和认知偏差导致的家长消极干预与家校协同障碍严重削弱了学校实习管理的效力,成为学生非正常离岗的重要外部推力。

(二) 实习单位层面

1. 生活保障体系不完善,适应成本高

实习单位提供的后勤保障尤其是伙食安排未能充分考虑学生群体的特殊性和地域差异。由于南北方饮食习惯差异显著如主食偏好、荤素比例,民族饮食差异等,以及实习地消费水平可能较高,学生需额外支付较高的生活成本。对于尚无稳定经济来源的实习学生来说无疑增加了他们的经济压力与心理负担,影响其生活稳定性和实习投入度。

2. 工作安排不合理,岗位价值感低

实习学生普遍被安排在高强度、长时间、低技能岗位上,超时工作普遍。大量实习单位采用两班倒制,要求学生每日工作时间至少10个半小时(含夜班),职场的高强度远超在校学习节奏;工作内容多集中于生产线,从事高度重复性、技术含量低的机械劳动,单一枯燥,同时存在部分组长转嫁工作量,甚至在指导时缺乏耐心,采用不当方式如呵斥、责骂,以损坏高额赔偿吓唬学生等。学生难以获得技能提升和职业安全和成就感,易引发职业倦怠。

3. 管理制度刚性过强,人文关怀缺失,适应性冲突明显

部分实习单位将接收实习生主要视为解决短期用工需求、降低人力成本的途径,而非履行校企合作育人责任,基于生产效率和纪律要求,普遍实行严格如严控迟到早退、固定岗位、严厉处罚违规行为,这与学生在校期间接受的以教育引导为主、

相对宽松的管理模式形成巨大反差。针对实习生,企业缺乏有效管理、激励与关怀机制,部分学生难以适应这种强调绝对服从、缺乏弹性的管理方式,产生强烈的压抑感和抵触情绪,引发制度适应性冲突。

(三) 学校层面

1. 实习前动员与认知引导缺位

学校在组织岗位实习前,尽管已经安排班主任通过主题班会,实习前心理健康辅导等多种形式进行岗前宣传和动员工作。但学生及其家长对岗位实习在职业素养养成、专业技能实践、职业规划明晰等方面的重要意义缺乏足够认知,未能充分理解岗位实习是整个教学环节不可或缺重要组成部分的价值,导致对实习的重视程度不足,参与积极性不高。

2. 实习过程管理制度缺失,约束力薄弱

岗位实习管理制度需要健全,特别是针对学生擅自离岗、脱岗行为的有效监督与惩处机制缺位。部分学生存在认识误区,认为实习仅是完成“打卡”任务,对实际岗位工作职责漠不关心,甚至将实习单位提供的食宿视为唯一“福利”,实习动机严重弱化。当遇到困难或不满时,部分学生不履行任何请假或沟通手续,即擅自脱离实习岗位,而学校对此类行为缺乏有力的制度约束和惩戒措施,削弱了实习管理的严肃性和有效性。

3. 学生个体差异性被忽视,岗位匹配错位。学校在安排实习岗位时,未能充分尊重和考量学生的个体差异性。缺乏对学生知识结构、技能特长、性格特点、职业倾向等维度的科学评估与匹配机制,倾向于“一刀切”式地分配实习岗位。这不仅难以发挥学生的优势潜能,也可能将学生置于其难以胜任或不感兴趣的岗位,加剧实习适应困难与流失风险。

三、破解学生异地岗位实习困境的路径

(一) 学生层面:提升认知、强化能力、构建支持

1. 深化角色认知与职业认同,加速职业社会化进程

引导学生深刻理解从“学校人”到“职业人”角色转变的内涵与挑战,认识到承担岗位职责、遵守职业规范是职业发展的基石。鼓励学生珍惜首次职业体验,主动学习行业道德规范、岗位操作标准和工作团队文化。通过观察、模仿和积极实践,内化职业行为规范,养成敬业、负责、精益的职业习惯,缩短角色适应期,实现主动融入与角色内化。

调整学生心理预期,帮助学生建立对职场现实如规则性、重复性工作、人际关系复杂性的合理预期,降低理想化落差,培养务实心态。

2. 锤炼核心职业能力与心理韧性

在提升沟通协调能力方面,需要加强学生沟通技巧训练,特别是在跨文化、跨地域语境下的语言理解与表达、非语言沟通及文化敏感度培养。鼓励学生主动沟通,积极寻求反馈,学习化解人际冲突的策略。在培养独立解决问题能力方面需要引导学生转变依赖心态,在面对生活琐事或工作困难时,首先尝试独立思考解决方案,学会利用可用资源如学习手册、同事,再寻求指导教师支持。培养其分析问题、制定策略、执行解决的自主性。在增强心理韧性与抗压能力方面需要多开展挫折教育,帮助学生认识挑战与困难的普遍性。在时间管理、情绪调节、寻求支持等方面教授学生压力管理技巧,鼓励采用“成长型思维”,将困难视为学习机会而非不可逾越的障碍,培养在压力环境下坚持、适应并恢复的能力。引导学生正视工作强度,理解不同岗位的工作特性如久站、久坐和重复性等,强调敬业精神的價值。

3. 深刻理解实习价值,端正实习动机与态度

通过有效引导,使学生和家长充分认识到岗位实习是职业教育不可或缺的实践环节,是实现理论知识向职业技能转化、检验职业适应性、积累工作经验、明确职业方向的关键桥梁,关乎其未来就业竞争力。在纪律意识与责任担当方面,明确告知实习期间必须严格遵守学校实习管理规定和实习单位规章制度。强调实习是严肃的教学活动而非单纯“任务打卡”,引导学生树立契约精神,珍惜实习机会,认真履行岗位职责,杜绝无故迟到、早退、旷工及擅自离岗等行为。

4. 构建家校协同支持网络

建立学校、实习指导教师与家长的有效沟通机制如线上群组,及时、客观地反馈学生实习进展与适应情况,避免信息不对称导致的误解,畅通家校沟通渠道。同时向家长阐明实习的教育目标、可能遇到的挑战以及家校协同的重要性,引导家长理性认知实习,在关注学生生活的同时,更应鼓励其克服困难、坚持实习、独立成长,避免过度保护和不当的干预如随意要求退出、诋毁学校等,共同为学生顺利完成实习创造良好外部环境。多在情感上给予学生鼓励和安慰,同时避免传递焦虑,帮助学生建立面对挑战的信心和自我效能感。

(二) 实习单位方面: 承担社会责任, 构建良好生态、优化环境赋能学生成长

1. 实施差异化补贴, 灵活供餐, 保障生活优化

食堂应兼顾成本与学生饮食习惯多样性, 实行差异化餐补, 按地域、民族饮食需求发放专项补贴, 或增设餐饮选项: 食堂开设南北风味窗口, 支持清真等特殊饮食需求, 设置多风味档口, 校企协商承担部分高消费成本, 如提供免费通勤班车、低价宿舍, 切实减轻生活压力。

2. 岗位设计升级, 规范工时, 促进技能成长

实施轮岗培养计划, 设置技术岗、管理辅助岗等多元岗位, 在保障核心技能训练前提下, 避免将实习生长期固化于低技能、高强度流水线岗位。尝试融入适度挑战性任务、轮岗体验或参与改进项目, 提升工作意义感和技能获得感。在一定范围内规范工时, 减少夜班或超时劳动, 保障休息权。

3. 管理制度弹性化, 营造良好人文环境, 推动学生梯度适应

设立“缓冲期”制度, 实习首周以观摩培训为主, 逐步适应严格纪律。采取柔性管理规则。允许每月 1-2 次合理请假, 以教育警示替代罚款。培育尊重包容文化, 通过领导示范、员工培训和文化活动, 营造平等、互尊、诚信的组织氛围, 坚决杜绝职场霸凌和歧视。关注实习生适应期的心理状态, 设立便捷的沟通渠道(如 HR 专员、心理辅导资源), 及时提供必要的关怀与支持。

(三) 学校层面: 强化统筹、优化管理、深化协同

1. 深化认知引导与实习准备

系统开展实习动员与宣贯: 实习前, 通过专题会议、讲座、手册、线上平台等多种形式, 向学生及家长详细介绍人才培养方案、实习方案、岗位要求、实习目标与任务、考核标准、安全保障措施及实习纪律。重点阐明实习在技能转化、职业素养养成、就业竞争力提升方面的重要作用, 澄清认知偏差, 明确实习目的。强化家长沟通与共识, 举办线上家长说明会或发放专项告知书, 确保家长充分理解实习的价值、可能挑战、家校协作要点及学校保障措施, 争取家长的理解与支持。

2. 构建动态跟踪与个性化支持体系

建立实习管理信息系统, 利用信息化平台实现对学生实习状态、考勤记录、周报日志、异常情况如请假、离岗预警的实时动态跟踪。同时加强思想引导与心理疏导, 实习初期是适应关键期和差错易发期, 实习指导教师需主动、 (下转第 12 页)



如何在中职英语教学中培养学生的跨文化交际能力

邓州市职业技术学校 宋冠鹏

党的二十届三中全会通过的《中共中央关于进一步全面深化改革、推进中国式现代化的决定》聚焦建设社会主义文化强国,提出了当前和今后一个时期深化文化领域改革的目标,对完善意识形态工作责任制、健全文化事业和产业发展体制机制等方面作出具体部署。习近平总书记曾说:“讲好中国故事,传播好中国声音,展示真实、立体、全面的中国,是加强我国国际传播能力建设的重要任务。”如何在中职英语教学中融入文化元素是落实立德树人根本任务的迫切要求,本文将探讨中职英语教学中融入文化元素的策略与方法,以提升学生的跨文化交际能力。

一、融入文化元素的策略

1. 精选教材内容,整合教学资源

随着教育改革不断深入,中职英语各版本教材的内容也随之发生了明显改变,其中新增了许多关于英语国家文化的内容,这无疑为学生跨文化交际能力的培养创造了有利条件和良好机会。但考虑到课本的知识容量有限,教师还需要有针对性地补充一些与课本单元主题相关的英语文化知识,让学生能接触到更丰富的英语文化。因此,中职英语教师在日常教学中,要科学地优化和整合教学内容,多引入与课文相关的英语文化背景信息,从而弥补课本的不足,拓宽学生的文化视野,激发他们学习英语的兴趣和热情,这对培养学生的跨文化交际能力也大有裨益。

在讲授 The Spring Festival 这一节时,教师先询问 “What kinds of activities did you have during this spring festival?” 激发学生图式,让学生回顾自己在春节期间做过什么,像 get lucky money; make dumplings; have a get-together; put up couplets; hang up lanterns; visit relatives,接着教师顺理成章地引出

春节期间的饮食、传说故事等,然后教师从时间的维度带着学生回想中国还有哪些传统节日,以此对教材内容进行补充,以及这些传统节日的代表人物、节日来源、节日寓意、活动、美食等分别是什么,再从空间维度去对比西方国家的节日、节日活动,帮助学生清晰认识不同文化的核心价值观,有助于在文化间互相理解与包容。

2. 创设文化语境,营造跨文化氛围

在中职英语教学中,教师有意识地创设真实可感的文化语境,引导学生从身边熟悉的环境切入,主动感受跨文化交流的鲜活氛围,是贴合中职教育“职业导向、实用为先”特点的有效教学路径。

例如,在学习 Food 一课中,教师展示学校食堂常见食物的几组图片,利用谈话进行导入:“Good morning, boys and girls! How do you feel now? 学生回答: I'm a little hungry. 然后教师引导学生说出自己想吃的食物,如 jiaozi、rice、noodles、baozi 等,并组织他们进行合作对话,例如 A 学生可以提问: “What kind of food do you want to eat?” B 学生进行回答: “I like...best.” 然后 A 继续问: “Why?” B 答: “Because it...What about you?” 在这个对话过程中,学生可以相互了解彼此喜欢的食物,并锻炼自己的口语交际能力。接着,教师提问: “How do you eat food?” 学生回答: Chopsticks. 最后教师通过视频让学生观察西方餐厅常见的饭菜和使用餐具的方法,并引导学生学会尊重不同国家的饮食或行为习惯,同时宣扬文化是国家的也是世界的,不管什么样的饮食习惯,我们都应该节约粮食。在运用阶段,学生以小组的方式进行角色扮演,分别担任中国学生和来中国学习的交换生,对不同的饮食文化进行对话。

通过这样的方式,学生不再是被动接受课本上

抽象的文化概念,而是能在真实场景中触摸文化的温度,跨文化交流就从“知识点”变成了“可感知的生活技能”。这不仅能提升学生对英语学习的兴趣,更能培养他们在未来职业岗位中所需的文化敏感度、包容度与灵活应变能力,让跨文化交流真正成为助力职业发展的实用工具。

3. 开展课外学习活动,培养学生跨文化交际能力

很多中职英语老师都清楚,培养学生的跨文化交际能力十分关键且必要。不过,由于课堂时间紧张、教辅资料有限,不少教学活动很难达到原本设想的效果。这就要求教师主动策划课外学习活动,让学生把零散的课余时间用起来。

比如,英语教师可以组织学生看些英文电影,或者读些英语小故事、文章,以此扩大教学的范围。在这个过程中,中职英语教师要做好组织者和引导者,结合单元主题或者课堂讲授的内容,给学生推荐一系列课外书籍、电影、动画等。这样一来,能拓宽学生的文化视野,让他们在视听材料的帮助下接触到更多英语文化,进而促进跨文化交际能力的培养。

以 Films 这一课的教学为例。教师可以组织学生以小组讨论的形式相互交流自己喜欢的电影种类,如 action film, cartoon, horror film, romantic film, science fiction film 等,学生在讨论中可以运用这几个句型:“What types of film do you like?”“I like...”“Why do you like...”“Because...”在学习该课的课文时,教师可以介绍一些关于课文中提到的影视明星 Audrey Hepburn 的信息及她的代表作品,并要求学生利用课余时间观看 Roman Holiday, War and Peace, Sabrina, Breakfast at Tiffany's, They All Laughed 等由她主演的电影;教师也可以为学生推荐其他适合中职生观看的英文电影,如:Alice in Wonderland, Treasure Planet, Ice Age 等。在观看过程中,学生不能纯粹地只欣赏剧情,而应该关注电影所表现的西方国家在饮食、建筑、交通等多个方面的生活方式与交流习惯,以此来扩充自己的文化积累,从而有效地提高自己的跨文化交际能力。

二、提高学生跨文化交际能力的途径

1. 培养文化敏感性,尊重文化差异

培养学生的文化敏感性对于提高学生跨文化交际能力非常关键。首先,教师应引导学生阅读不同文化的相关文章,了解各种文化的历史、价值观、习俗和信仰提倡学生积极参加各种文化活动,如文化节、展览等,以直观的方式感受不同文化的魅力。其次,对不同文化的观点和习俗持开放态度,愿意接纳并理解它们的差异,避免用自己的文化标准去评判其他文化,多与来自不同文化背景的人进行交流,倾听他们的声音,分享自己的观点,增进相互理解。最后,尊重文化差异,理解并接受不同文化背景下的价值观念和行为习惯,帮助学生建立正确的文化观念,避免在跨文化交际中出现文化冲突和误解。

2. 加强语言实践,提高交际能力

语言是跨文化交际的媒介。在中职英语教学中,教师应加强学生的语言实践,提高学生的语言运用能力和交际能力。例如,教师可以组织学生与英语为母语的人进行对话练习,模拟真实场景,提高口语表达能力等,如果条件受限,提倡学生定期听录音、看影视作品等来提高听力水平。同时,教师还可以组织学生进行头脑风暴、小组合作、角色扮演、问题探究、虚拟现实等活动,培养学生的团队协作精神和解决问题的能力。

3. 开展文化交流活动,增强文化体验

开展文化交流活动是提高学生跨文化交际能力的有效途径。中职学校可以组织师生与国际学校进行交流活动,如互访、联谊等,让学生在实践中体验不同文化背景下的生活和学习方式。此外,学校还可以举办校际文化节活动、文化讲座、展览、英语话剧表演等,为学生提供更多的文化体验机会。

总之,在中职英语教学过程中,教师必须深刻领会培养学生跨文化交际能力的价值所在,清晰界定文化在语言教学中的重要地位。与此同时,要善于探索出丰富多元、别出心裁的教学方法,让学生切实领略到英语语言的独特魅力,从而高效提升他们的跨文化交际能力,助力其语用水平得到逐步提升。

文化强国背景下中华优秀传统文化融入 高职英语教学的渗透研究

南阳科技职业学院 张 策

一、引言

随着全球化的发展和“地球村”格局的加强,英语作为国际通用语言的重要性日益凸显。高职英语教学其教学质量和效果直接关系到学生的国际视野和跨文化交际能力。然而,当前高职英语教学普遍存在着过于注重语言知识的传授,淡化中华优秀传统文化教学,从而忽视学生核心文化素养和精神世界培养的问题。为了改变这一现状,本文将探讨在文化强国背景下,如何将我国优秀传统文化有效渗透到高职英语教学中,以提升学生的英语语言能力、文化意识和跨文化交际能力。

二、文化强国背景下高职英语教学中渗透中华优秀传统文化的现状分析

(一)思想意识不够,无形中过于注重宣传西方文化

从教材选取上来看,传统高职英语教材课文大都选自西方经典故事、人物传记,缺少对优秀传统文化的讲解和介绍,这导致学生很少有机会接触到优秀中华文化。其次和传统的教学模式理念有关,一直以来,英语教学过多强调英语思维,例如在单词的讲授上,老师会鼓励同学们使用英英词典,写作的时候,老师会教授学生尽量抛开汉语思维和汉语语法对英语表达的影响,这都会无形地削减学生们在学习英语时主动去关注母语语言特点及背后所蕴藏的传统文化内涵,间接导致师生过于依赖西方文化。从学生层面来看,大多数学生学习英语,只是为了通过英语水平测试获得某项证书,而各类英语考试也鲜有对中华传统文化内容英语表达的考试,这也会影响学生在英语学习时,极少关注母语传统文化的学习。

(二)对跨文化交际缺乏正确的认识

跨文化交际,它指任何在语言和文化背景方面有差异的人们之间的交际。首先,交际双方来自不同的文化背景,其次两者为了更好地沟通,就必须使用同一种语言进行交际。但是无论用哪一种语言进行

跨文化交际,对于一方来说是母语,对于另一方来说一定是目的语,所以这就要求我们都要学会对方的语言,直接选取某种语言进行交流,这省掉了翻译环节,从而更好地实现跨文化交际。近几年,随着全球化进程的深入,中华文化尤其是优秀的传统文化受到了许多国际友人的青睐。爱汉语、学汉语、说汉语已经成为时髦的标杆,他们对中国充满期待,渴望了解中国文化。然而在真正的高职英语教学中,它多是强调英语思维了解西方文化,便于和外国人沟通,而对中国传统文化的重视不够。教师往往重视学生综合运用英语的能力,片面地认为光学好英语就能和外国人畅通无阻地交流,从而忽视了对母语优秀传统文化的挖掘和培养,不能更好地实现跨文化交际。

(三)升学就业功利性强,忽视传统文化教学

自从英语在20世纪80年代正式列为中考、高考学生必考科目之一,为了拿高分就成了英语教学的核心宗旨,对于高职英语教学亦是如此。很多高校开设专科英语,就是为了提高学生的英语四六级过关率,提升学生考专升本的英语分数从而提高学校的知名度和声誉度,以便更好地招生宣传。其次,高职英语教学还注重培养学生的综合语言技能,提高未来就业竞争力,所以对文化教学重视程度低,学生们缺乏对本土文化的积淀和学习,也无法流利地用英语介绍中国传统文化。部分教师还是沿用中学老师的填鸭式教学模式,过于重视英语语法教学,忽略高职学生在真实场景中跨文化交际的能力。他们一味强调学生的应试技巧,弱化英语本身作为语言工具性和人文性的特征,致使师生功利性极强,根本不会主动接受优秀的中华传统文化学习。

(四)教学方式创新度不够,教师双语的文化素养不高

受传统教育观念的影响,大多数教师还是利用传统讲授的教学模式,部分教师为了省事,不求创新,很少学习和使用先进的多媒体技术,信息化教学水平不高,无法巧妙地利用视频,图片,文字等形式

将传统文化融入高职英语教学环节中去。再加上传统教材的选用多以职业实用英语为主, 中国传统文化教学在高职英语教学中的地位和态度不明确, 内容范围不清晰, 文化教学的专业特色不突出。另外, 优秀传统文化融入高职英语教学对老师的双语文化素养要求较高, 他们不仅要熟练英语业务能力, 还要具备更加丰厚的中国传统文化素养, 这样才能教学中灵活运用, 随时调取。然而现实中, 部分教师的双语文化素养不高, 自己对中华优秀传统文化内容和形式都不甚了解, 无法更好地挖掘传统文化内涵, 因此将传统文化融入高职英语教学只是生搬硬套, 浮于表面, 缺乏理论支撑, 这就无法提升中华优秀传统文化融入效率, 保障中华优秀传统文化教育质量。

(五) 网络文化和外来文化对传统文化的冲击

近年来随着互联网技术的高速发展, 网络文化借助该平台, 以其传播速度快, 内容简短新颖, 深受广大网民的喜爱。网络的虚拟性、同步性、个性化等特点使其迅速成为人们接收文化产品的重要平台, 给中华优秀传统文化带来一定的冲击。受网络文化的影响, 现代人贪图享受, 崇尚过奢侈的生活。年轻人没有自己的精神追求, 个个梦想一夜暴富, 一夜走红。网络文化还受西方外来文化影响, 例如年轻一代人推崇过西方的情人节、圣诞节, 大家普遍认为洋节洋气, 浪漫又有气氛。它们会让师生在文化选择时出现偏差, 使得学生们在英语学习中不重视传统文化, 这不利于中华优秀传统文化与英语教学的有机融合。

三、中华优秀传统文化融入高职英语教学的解决路径

(一) 提升教师文化素养, 强化文化传承意识

教师是教学改革的关键力量。优秀传统文化融入高职英语教学对老师的双语文化素养要求较高, 首先, 高职英语教师需要不断提升自身的文化素养, 深入学习和理解传统文化的内涵和价值, 掌握其在英语教学中的应用方法和技巧。其次, 教师需要强化传统文化传承意识, 充分认识到优秀传统文化在英语教学中的重要作用和意义, 积极探索和实践将优秀传统文化融入英语教学的方法和途径。

(二) 优化教材内容, 融入传统文化元素

教材是教学的重要载体。在高职英语教材的编写和选择过程中, 应充分考虑融入传统文化元素的需求。可以通过选取与传统文化相关的文章、词汇和例句, 让学生在学习语言的同时, 了解中华文化的历史渊源和人文精神, 例如加入中国传统的节日, 传统美食, 武术戏曲杂技等, 让学生近距离感受中华文化; 同时, 也可以编写一些以传统文化为主题的阅读材料或练习题目, 引导学生深入思考和理解传统文

化的价值和意义。

(三) 学校各部门间应建立良性、协同联动机制。

首先, 我们高校的教师要有三全育人的思想共识, 通过校内组织的活动来加强三全育人的政治意识; 其次, 学校各部门之间可以制定一些符合学校情况, 学生情况, 教师情况的规章制度, 建立育人机制, 形成合力育人的强大合力, 这有助于打破部门壁垒, 实现资源共享和优势互补。学校各部门应整合各自掌握的优秀传统文化资源, 包括历史文献、艺术作品、非遗项目等, 形成一套丰富多样的教学资源库。英语教学单位可以根据教学需求, 从中选取合适的内容融入课堂教学中, 增强学生的学习兴趣和文化自信。

(四) 运用 VR 等网络媒体技术, 创新新时代文化育人途径

善用信息技术, 创新教学方法, 摒弃传统填鸭式教学。利用新的信息技术 VR, 使网络媒体技术与高校英语教学紧密融合, 这样既增强了学生学习的体验感, 还优化了教师的教学方式。这种创新不仅有助于提升学生的学习兴趣 and 参与度, 还能使他们更直观、更深入地了解和体验优秀传统文化, 增强文化自信和爱国情怀。通过 VR 技术, 可以构建高度逼真的文化场景, 如名胜古迹、历史事件现场等, 让学生在虚拟环境中亲身体验优秀传统文化的魅力。在虚拟课堂中, 可以设计各种互动式学习环节, 如角色扮演、任务挑战等, 让学生在参与中学习和理解优秀传统文化, 从而培养学生的文化素养和爱国情怀, 同时提升英语教学的质量和效果。

(五) 开展实践活动, 提升文化交际能力

实践是检验真理的唯一标准。通过开展丰富多彩的实践活动, 如学校定期举办英语演讲比赛, 优秀传统文化讲座、组织文化交流活动、鼓励学生参与国际赛事等, 可以让学生亲身感受优秀传统文化的魅力, 增强文化自信; 同时, 也可以提高学生的跨文化交际能力, 培养其国际视野和全球意识。

总而言之, 高校学生作为促进国家和社会发展的中流砥柱, 在接受教育的过程中不仅仅要重视职业技能方面的培养, 更要传承中华民族千百年来流传的文化精髓, 讲好中国故事, 做传播中华文化的使者。通过提升教师文化素养、优化教材内容、创新教学方法和开展实践活动等策略, 可以有效提升学生的英语语言能力、文化意识和跨文化交际能力, 培养其成为具有国际视野和跨文化交际能力的高素质技能型人才。

中职校园智能化安全防控体系的低成本构建路径与可行性研究

南阳市宛北中等专业学校 唐婧瑶

中职学校安全管理一直以来都面临着诸多结构性矛盾,比如人力依赖现象较为突出、家校协同机制较为薄弱、经费紧张导致的技防能力滞后。在此情况下,传统安防模式已经无法适应现代化校园安全的需求,本文在技术创新推动下,系统地探讨通过轻量型技术架构来打造低成本中职校园智能化安全防控体系的可行路径。从技术实现逻辑、经济成本控制、政策合规性以及社会效应等多个维度展开分析,论证多模态融合技术、边缘计算设备与低成本传感器协同应用如何适应中职学校,为推进中职校园智能化安全防控体系的低成本构建提供可实践的方案。

一、中职学校安全管理体系存在的现实矛盾

中职学校安全管理的深层矛盾体现在三个方面:一是人防存在巡检空白,人工巡检无法高频覆盖厕所、建筑盲区等关键区域,人防频次和重点部位的防控需求有较大缺口,隐蔽性安全事件大多时候只能在事后响应,缺少前置预警机制;二是家校协同体系存在缺失,农村留守学生群体占比较高,致使家长与学校的协同配合衔接不顺畅;三是职业教育财政投入少于基础教育财政投入,学校在硬件设施更新、系统运维等方面预算有缺口,多数中职学校难以承受商业级智能安防系统。当前 AI 技术突破为中职学校提供了新方向,轻量化边缘计算设备成本的降低,高性能计算设备能以亲民价格进入中职校园场景,整合中职学校的现有监控体系,借助成熟的多模态融合算法应用,提高了复杂环境下异常行为的识别准确率,为校园智能化安防体系低成本构建奠定了可行性基础。

二、低成本技术路径的架构设计与实践逻辑

中职校园智能化安防的技术达成依赖于“模型—设备—系统”三层架构共同开展创新,在模型层,运用迁移学习技术对轻量化视觉识别模型以及方言语音处理模型做场景适配,利用中职校园特定场景数据来优化训练,在维持低算力需求的状况

下,提高对校园常见危险行为像肢体冲突、异常聚集以及语言冲突的识别精确程度,避免依赖高性能服务器。设备层依照“最小干预”原则,在保留现有监控设施的基础上,选择地部署边缘计算节点,借助对现有硬件进行智能化改造比如在盲区摄像头加装边缘计算模块,实现安防能力的逐步升级,大大降低硬件重置成本,系统层搭建云边协同框架,边缘端负责实时处理数据以及响应关键告警,保证能在分钟级做出异常事件响应,云端依靠共享计算资源进行数据存储和趋势分析,形成效能与成本的平衡机制。多模态融合技术在这个体系里起到核心支撑作用,在厕所、走廊等敏感区域,借助动作识别与语音情感分析的双重验证办法,把视觉捕捉到的人体行为特征与听觉采集的语言情绪信号进行交叉对比,提升隐蔽空间异常行为检测的可靠程度,有效降低误报率,这种多维度数据融合的技术途径,保障了安防系统的精准性,又借助资源复用降低了整体成本,形成技术与经济的双重闭环。

三、经济可行性的成本控制与效益分析

在硬件层面,利用学校现有摄像头等基础设施,降低六成初期硬件设备的投入。在数据处理环节,借助半自动标注工具,使人工标注工作量减少约五成,降低模型训练成本。通过估算该方案单校五年使用成本仅为商业方案的五分之一至八分之一,并且使用开源模型架构避免了系统授权的费用,边缘计算模式减少了带宽消耗,符合中职院校“低预算、弱运维”的特点。为经费有限的中职学校提供了可接受的智能化转型路径。

四、政策合规性与社会价值的双重保障

智能化安防方案的落地有着坚实的政策合规基础,严格依照《教育信息化建设规范》以及《中华人民共和国数据安全法》的要求,借助视频脱敏处理、声纹匿名化存储等技术手段,保证个人信息保护符合法律规定的标准,云边协同架构达成了“数据本地化处理+云端加密存储”的(下转第 40 页)

核心素养导向下的中职英语阅读教学

邓州市职业技术学校 吴倩

随着全球化的深入发展,英语作为国际交流的重要工具,其阅读教学在中职教育中扮演着至关重要的角色。然而,传统的英语阅读教学模式往往忽视了学生的个体差异与多元文化背景,难以满足核心素养培养的需求。因此,探索以核心素养为导向的中职英语阅读教学策略,对于拓宽学生的国际视野、增强文化意识、提升阅读理解能力具有重要意义。

一、核心素养与中职英语阅读教学的关联性分析

(一)为中职英语阅读教学指明了发展方向

核心素养强调的是个体在面对复杂多变的现实情境时,所表现出来的综合能力和品质,这包括语言能力、文化意识、思维品质、学习策略等多个方面。中职英语阅读教学作为培养学生英语语言能力的重要途径,其教学目标应当与核心素养的培养目标相一致。通过阅读,学生能够接触到丰富的语言材料,了解不同国家的文化习俗和社会现象,从而拓宽国际视野,增强文化意识。同时,阅读过程中的理解、分析、推理、评价等思维活动,能够锻炼学生的思维能力,提升其思维品质。因此,中职英语阅读教学不仅要注重语言知识的传授,更要注重培养学生的文化意识、思维品质和学习策略等核心素养,以实现学生全面而有个性化的发展。

(二)为中职英语阅读教学提供了丰富而多元的资源

核心素养的涵盖面广泛,涉及语言、文化、思维、学习等多个领域。这些领域的内容都可以成为中职英语阅读教学的素材和主题。例如,在选取阅读材料时,可以优先考虑那些具有多元文化背景和

深刻思维内涵的文章,以激发学生的阅读兴趣,拓宽其国际视野;在阅读过程中,可以引导学生关注文章中的文化元素和思维逻辑,以培养其文化意识和思维能力。这样的教学内容不仅有助于提升学生的英语水平,更有助于培养其成为具有全球视野和跨文化交际能力的人才。

(三)为中职英语阅读教学提供了多元化的评价标准和方式

传统的阅读教学评价往往注重语言知识的掌握情况和阅读技巧的熟练程度,忽视了核心素养的发展情况。而核心素养的提出,要求教师构建多元化的评价体系,注重学生的全面发展。在评价过程中,不仅要关注学生的语言能力发展,更要关注其文化意识、思维品质、学习策略等核心素养的发展情况。同时,可以采用多种评价方式,如自我评价、同伴评价、教师评价等,以全面、客观地反映学生的阅读能力和核心素养的发展情况。这样的评价体系不仅有助于提升阅读教学的质量和效果,更有助于培养学生的自我评价能力和自我发展能力。

三、核心素养导向下的中职英语阅读教学策略

(一)融入多元文化元素,拓宽学生的国际视野

今天,国际视野已成为衡量人才综合素质的重要指标之一。中职英语阅读教学中,通过引入不同国家和地区的文化元素,如文学作品、历史背景、社会现象等,能够让学生在了解英语国家文化的同时,也接触到其他多元文化的精髓。这种跨文化的阅读体验,有助于打破学生的文化偏见和思维定式,使其能够以更加开放和包容的心态看待世界,从而培养出具有国际视野的人才。

以基础模块3《Cooking Skills》为例,教师需要

(上接第39页)平衡状态,符合教育管理部门对于安全数据留存的监管要求,借助权限分级机制来防范敏感信息泄露的风险,设备改造无需改变校园建筑结构,可避免额外的审批流程,政策适配性良好。在社会价值方面,该方案为县域中职学校提供了价格合理的智能化安防解决方案,切实缩小了城

乡校园安全管理的差距。

随着未来边缘计算技术不断迭代以及多模态算法得到优化,低成本智能化安全防控体系会在提高中职校园安全管理精细化程度、推动教育资源均等化分配方面释放出更大潜力,为职业教育高质量发展给予坚实的安全保障。





精心挑选包含多元文化元素的阅读材料,这些材料应涵盖不同国家和地区的烹饪文化、食材特色、烹饪方法以及与之相关的历史背景和社会习俗,如意大利披萨、法国鹅肝、日本寿司、印度咖喱等具有鲜明地域特色的菜肴,以及它们背后的文化故事和制作工艺,这些阅读材料不仅能够吸引学生的注意力,还能激发他们对不同文化的兴趣和好奇心,为后续的多元文化学习奠定基础。同时,材料的难度应适中,既不会让学生感到过于困难,又能挑战他们的阅读理解能力。此外,教师应引导学生深入理解不同文化中的烹饪技能和饮食文化。这包括分析不同食材的选用、烹饪方法的差异、调味品的特色以及餐桌礼仪等,如在介绍日本寿司时,教师可以讲解寿司的历史渊源、制作寿司所需的食材和工具、寿司的种类和口味,以及日本人在享用寿司时的礼仪和习惯。通过这样的讲解,学生不仅能够学到具体的烹饪技巧,还能了解日本文化的独特之处。

为了加深学生对不同文化的理解和体验,教师可以邀请来自不同文化背景的学生或厨师分享他们的家乡美食和烹饪技巧,让学生亲身体验不同文化的魅力。此外,教师还可以组织烹饪比赛、美食文化节等活动,鼓励学生尝试制作不同国家的菜肴,并在活动中展示和交流。这些活动不仅能够提升学生的烹饪技能,还能增强他们的文化意识和跨文化交流能力。

为了拓宽学生的国际视野,教师还可以利用网络资源,如国际烹饪学校、美食博客、文化论坛等,为学生提供更多了解不同文化的机会。教师可以鼓励学生浏览这些网站,了解不同国家的烹饪教育、美食文化、饮食习惯等,并鼓励他们与来自不同文化背景的人进行在线交流,分享彼此的文化体验和见解。通过这样的互动,学生能够更加直观地感受到不同文化的多样性和丰富性,增强他们的国际视野和文化意识。

(二)分层次设计阅读任务,满足不同学生的需求

在中职英语阅读教学中,学生的兴趣偏好也是多种多样的。有的学生可能对文学类阅读材料情有独钟,而有的学生则可能更偏爱科普类或新闻类文章。通过分层次设计阅读任务,教师可以根据学生的兴趣偏好,为其提供多样化的阅读材料选择,从而激发学生的阅读兴趣,使其在阅读过程中更加主动。

以基础模块2《Environmental Protection》为例,教师可以通过问卷调查、课堂观察、个别访谈等方式,了解学生的阅读兴趣和阅读能力。在此基础上,教师可以将学生分为不同的层次,如基础层、进阶层和高级层,以便为他们设计不同难度的阅读任务。对于基础层的学生,教师可以为他们提供与《Environmental Protection》相关的简单阅读材料,如环保小贴士、环保故事等,这些材料语言简单易懂,内容生动有趣,能够激发学生的学习兴趣,帮助他们建立对环保的基本认识。在阅读任务的设计上,教师可以让学生回答一些基本的阅读理解问题,如“文章提到了哪些环保措施?”或“你认为这些措施有效吗?为什么?”这样的问题既能够帮助学生巩固所学知识,又能够培养他们的语言表达能力和思维能力。对于进阶层的学生,教师可以让学生撰写一篇关于环保的短文,要求他们结合阅读材料中的信息,提出自己的见解和解决方案。这样的任务既能够提升学生的阅读理解能力,又能够培养他们的批判性思维和创新能力。对于高级层的学生,教师可以为他们提供更具挑战性的阅读材料,如环保论文、环保政策文件等,这些材料语言专业性强,内容深入全面,能够引导学生对环保问题进行深入思考和探讨;还可以让学生就某一环保问题进行深入研究,撰写一篇论文或报告,要求他们结合阅读材料中的信息和自己的研究,提出具有创新性的解决方案。这些任务既能够提升学生的专业素养和科研能力,又能够培养他们的学术精神和创新能力。

(三)鼓励学生围绕阅读主题进行深入研究,促进深度学习

项目式学习能够激发学生的阅读兴趣和内在动力。在传统的阅读教学中,学生往往处于被动接受知识的状态,难以产生深入阅读和主动探索的兴趣。而项目式学习则通过设定与阅读主题紧密相关的项目任务,引导学生主动探索、深入阅读,从而激发其阅读兴趣和内在动力。学生在完成项目的过程中,需要不断查阅相关资料、理解文本内容、提炼核心观点,这种主动探索的过程不仅能够加深对阅读材料的理解,还能够培养其自主学习的能力。

以基础模块3《The Power of smiling》为例,教师可以设计一个“微笑行动”项目,要求学生通过收集微笑的故事、设计微笑传递活动、制作微笑宣传材料等,全面探究微笑的力量,并在校园或社区中

推广微笑文化。

在项目启动阶段,教师需要为学生提供必要的阅读材料和资源,以帮助他们建立对主题的基本理解和认知。这些材料可以包括与微笑相关的英文文章、研究报告、案例分析等,内容应涵盖微笑的心理学原理、社会功能、文化意义等方面。同时,教师还可以引导学生利用互联网资源,如在线课程、学术数据库、社交媒体等,进一步拓宽视野,深化对主题的理解。

在项目实施过程中,教师需要引导学生以小组合作的形式进行深入研究。每个小组应明确分工,分别负责收集资料、分析数据、设计活动、制作材料等任务。在小组合作中,学生可以相互学习、相互启发,共同解决问题,提升团队协作能力和沟通能力。为了促进学生的深度学习,教师需要引导学生进行批判性阅读和反思性思考。在阅读过程中,教师应鼓励学生质疑文章中的观点、论据和结论,提出自己的见解和疑问。通过批判性阅读,学生可以更加深入地理解文章的内容和意义,培养独立思考和批判性思维的能力。

在项目展示阶段,教师需要为学生提供一个展示成果和交流经验的平台。每个小组可以展示自己的研究成果,包括微笑故事集、微笑传递活动方案、微笑宣传材料等,并进行现场演示和讲解。通过项目展示,学生可以展示自己的才华和创造力,增强自信心和成就感。同时,学生还可以相互学习、相互借鉴,拓宽视野,提升综合素养。

(四)利用思维导图帮助学生整理阅读信息,提高阅读理解能力

思维导图能够帮助学生更有效地整理阅读信息。在阅读过程中,学生面对的信息往往纷繁复杂,尤其是英文阅读材料,其语言结构、文化背景、专业知识等多方面的因素都可能成为学生理解的障碍。而思维导图通过将阅读材料中的关键信息、逻辑关系、主题分支等以图形化的方式展现出来,能够帮助学生迅速理清文章的脉络,明确各部分内容之间的联系,从而实现对阅读信息的有效整理。

以基础模块1《Accepting Everyone's Uniqueness》为例,教师应引导学生初步阅读这篇文章,并鼓励他们标注出文章中的关键信息和主题。在阅读过程中,学生可以边读边用笔勾画出文章的段落大意、关键词汇以及核心观点。这一步骤旨在帮助学生初步把握文章的整体框架和主要内容,为后续构建思维导图奠定基础。接下来,教师可以指导学

生正式构建思维导图。在这个过程中,教师应先示范如何绘制思维导图的基本结构,包括中心主题、分支和节点等要素。中心主题可以设定为“Accepting Everyone's Uniqueness”,然后围绕这一主题,根据文章的段落结构和内容,逐步展开分支。如文章可能首先讨论了每个人都有自己独特的价值和意义,这是文章的一个核心观点,可以作为思维导图的一个主要分支。

接着,文章进一步阐述了如何接受他人的独特性,包括尊重差异、理解多样性等方面,这些也可以作为思维导图的分支进行展开。譬如在“Accepting Everyone's Uniqueness”这一分支下,学生可以进一步列出文章中提到的尊重他人的不同观点、文化、习惯等方面的内容,作为思维导图的二级分支。通过这样的方式,学生可以逐步将文章中的关键信息和逻辑关系以图形化的方式呈现出来,形成一张完整的思维导图。在思维导图构建完成后,教师可以组织学生进行小组交流和分享。学生可以展示自己的思维导图,并解释自己的设计思路和理解过程。通过交流和分享,学生可以相互借鉴和学习,进一步完善自己的思维导图。同时,通过思维导图,学生的阅读理解能力也得到进一步提升。

总之,通过融入多元文化元素、分层次设计阅读任务、采用项目式学习以及利用思维导图等策略,不仅拓宽了学生的国际视野,增强了文化意识,提升阅读能力,还满足了不同学生的学习需求,促进了深度学习,为其终身学习与发展奠定了坚实的基础。



汽车串并联喷涂机器人结构设计与仿真

南阳科技职业学院 韩冰阳

随着汽车工业的快速发展,汽车喷涂技术也在不断进步。喷涂机器人因其喷涂质量高、效率高、柔性大、涂料利用率高等优点,已在汽车制造领域得到了广泛应用。然而现有的喷涂机器人多为串联结构,存在运动部件铰链众多、姿态控制复杂、响应速度慢、工作空间大等问题,难以满足复杂曲面车身喷涂的需求。并联结构虽然在响应速度、姿态控制和刚度方面具有优势,但其工作空间较小。因此,研究结合串联和并联优点的新型喷涂机器人具有重要意义。本研究旨在设计新型串并联喷涂机器人,克服现有喷涂机器人在复杂曲面车身喷涂中的不足。通过综合串联、并联结构的优点,使机器人能满足大范围工作空间的需求,在小范围内实现快速、灵活的喷涂控制。

1. 总体设计

基于汽车外壳喷涂需求,设计的喷涂机器人工作空间为 $6\text{m} \times 1.5\text{m} \times 2.5\text{m}$, 确保覆盖家用轿车尺寸。机器人采用串并联机构,动平台通过球副与滚珠丝杠连接,定平台通过虎克铰连接,实现多维运动。机构具备6自由度,由四电机驱动。通过虎克铰处制动器精确控制自由度,抑制绕z轴转动,确保喷枪与喷涂表面竖直,实现大范围x、y移动及小范围x、y、z平动和绕xy轴转动,共五个自由度,满足高质量喷涂要求。喷涂机器人总体结构如图1所示。

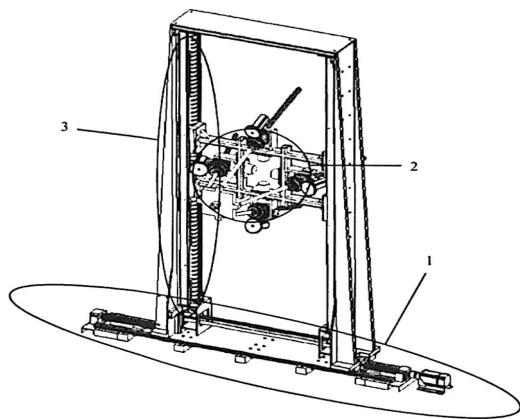

1- 水平传动机构 2- 并联机构 3- 竖直传动机构

图1 喷涂机器人总体结构

该串并联机器人融合了并联机构、串联机构优势,并联机构由定平台、支链、滚珠丝杠、动平台组

成,动平台装有喷枪,通过四个滚珠丝杠与定平台连接,实现复杂运动。电机驱动滚珠丝杠伸缩,配合制动器,动平台能完成x、y、z方向平移及x、y方向旋转,满足喷涂需求。串联机构负责水平、竖直大范围移动,通过电机驱动螺母、丝杠实现x、y方向移动,确保喷涂覆盖面。采用自润滑球铰链轴承作为球副,其球面滑动设计能承受多向载荷,自润滑特性减少阻力,适应低速摆动与旋转,极限摆角达 14° 。在极限工作状态下,动平台绕z轴最大旋转 20° ,确保喷涂精准灵活。

2. 关键设计

2.1 驱动方式

对比液压驱动、气压驱动与电机驱动的优缺点,发现电机驱动的能量传递及信号传递更高效。因此,选定电机驱动作为核心方式,电机又分为伺服电机、步进电机两大类,其中伺服电机反应快、精度高、线性度好,能有效避免步进电机存在的共振、控制精度不足问题,其体积较小但功率适中,因此,最终选定交流伺服电机作为动力源,可有效确保喷涂机器人运行的高效与精准。喷涂机器人自重为50kg,喷枪重量为10kg,喷涂对象的宽度为2m,高度1.5m,水平运动速度为1m/s,竖直运动速度为0.5m/s,旋转运动角速度为 0.1rad/s ,水平运动和竖直运动的加速度为 2m/s^2 ,旋转运动的加速度为 0.2rad/s^2 ,摩擦系数为0.1,重力加速度为 9.8m/s^2 。基于上述参数计算水平、竖直方向上的电机功率、转速。

(所有公式添加序号)

(1)水平方向上的电机功率

$$P_h = F_h \cdot v_h$$

其中, F_h 是水平方向上的合力,包括惯性力、摩擦力和重力分力,计算公式为:

$$F_h = m \cdot a_h + f \cdot m \cdot g \cdot \cos(\theta) + m \cdot g \cdot \sin(\theta)$$

其中,m是喷涂机器人和喷枪的总质量, a_h 是水平方向上的加速度,f是摩擦系数,g是重力加速度, θ 是喷涂机器人的倾角。

假设喷涂机器人的倾角为 0° ,则有:

$$F_h = (50+10) \cdot 2 + 0.1 \cdot (50+10) \cdot 9.8 \cdot \cos(0) + (50+10) \cdot 9.8 \cdot \sin(0)$$



$$F_h=120+59.4+0=179.4N$$

v_h 是水平方向上的运动速度,喷涂机器人的水平运动速度为 1m/s,则有:

$$P_h=179.4*1=179.4W$$

(2)水平方向上的电机转速:

$$n_h=v_h/r$$

其中, r 是电机轴与传动轮之间的减速比,取值 10,则有:

$$n_h=1/10=0.1rps=6rpm$$

(3)竖直方向上的电机功率

$$P_v=F_v*v_v$$

其中, F_v 是竖直方向上的合力,包括惯性力、摩擦力和重力,计算公式为:

$$F_v=m*a_v+f*m*g+m*g$$

其中, m 是喷涂机器人和喷枪的总质量, a_v 是竖直方向上的加速度, f 是摩擦系数, g 是重力加速度。则有:

$$F_v=(50+10)*0.5+0.1*(50+10)*9.8+(50+10)*9.8=677.4N$$

v_v 是竖直方向上的运动速度,取值 0.5m/s,则有:

$$P_v=677.4*0.5=338.7W$$

(4)竖直方向上的电机转速为:

$$n_v=v_v/r$$

其中, r 是电机轴与传动轮之间的减速比,取值 10,则有:

$$n_v=0.5/10=0.05rps=3rpm$$

根据计算结果进行电机选型,具体结果如表 1 所示

表 1 电机型号参数

型号	额定功率	额定转速	额定转矩	最大转矩	编码器分辨率
1FK7060-5AF71-1EGO(水平方向)	0.75kW	3000rpm	2.39Nm	7.16Nm	2500线/转
1FK7060-5AF71-1DGO(竖直方向)	0.5kW	3000rpm	1.59Nm	4.77Nm	2500线/转
1FK7060-5AF71-1CG(旋转方向)	0.25kW	3000rpm	0.8Nm	2.4Nm	2500线/转

2.2 传动方式

该喷涂机器人传动系统采用交流伺服电机驱动螺母,直连滚珠丝杠,省却谐波减速器,简化传动链。滚珠丝杠既传动又作为连杆连接动平台,减小并联机构负担,使其可以专注于微调。移动平台依托高稳定性滚珠丝杠及直线导轨,结合同步带模组,确保传动精度、刚度,整体设计紧凑高效,大幅降低成本、复杂度。水平传动系统设计中,交流伺服

电机经联轴器驱动滚珠丝杠,丝杠上双螺母牵引竖直机构底板水平移动,实现精准位移。滚珠丝杠以其高效传动、灵敏响应及高精度定位特性,配合伺服电机直接实现所需减速比,无需额外减速装置,简化了传动系统,确保运行高效稳定。底板底部滑块、导轨紧密配合,确保水平移动平稳。该喷涂机器人并联机构传动系统如图 2 所示。

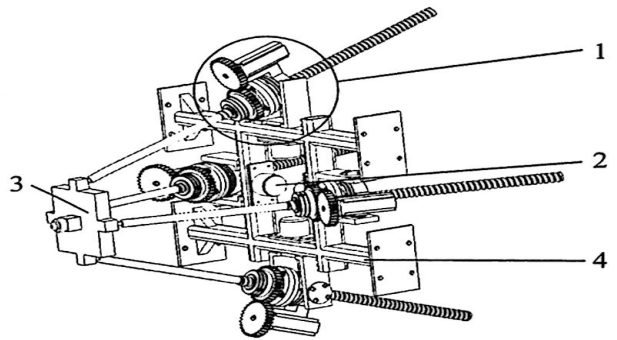

1- 电机及丝杠 2- 制动器 3- 动平台 4- 定平台

图 2 喷涂机器人并联机构传动系统

3. 控制系统设计

3.1 硬件设计

汽车喷涂机器人控制系统主要由数据采集单元、PLC、电机、通信单元、传感器单元组成,硬件架构见图 3:



图 3 汽车喷涂机器人控制系统硬件架构

3.1.1 PLC 选型

PLC 负责控制伺服电机,和外部设备进行 RS232 通讯,选用控制精度较高的西门子 S7-1200 系列 1212C 型号的 PLC 作为控制单元,其主要功能包括:

(1)接收数据采集单元的信号,根据喷涂对象的形状、大小、位置等信息,计算出喷涂机器人的运动轨迹和喷涂参数,并输出给电机控制单元。

(2)接收传感器单元的信号,监测喷涂机器人的运行状态和喷涂效果,并进行实时调整和优化。

(3)通过 RS232 接口,与上位机进行通讯,接收上位机的指令和参数,并反馈喷涂机器人的工作情况和故障信息。

(4)通过 RS485 接口,与其他设备进行通讯,实现喷涂机器人与输送带、喷枪、阀门等设备的协调控制。

3.1.2 传感选型

设计采用红外光电传感器等传感元件,构建传感系统,用于对汽车进行数据采集和信息上传。光电开关:利用光电效应,检测物体有无或者位置变化;限位开关:利用机械接触,检测物体是否达到预设位置;行程开关:利用机械接触,检测物体是否超过预设行程;温度传感器:利用热电效应或者热敏电阻,检测物体或者环境的温度变化;压力传感器:利用压阻效应或者压电效应,检测物体或者环境的压力变化;超声波传感器:利用超声波反射原理,检测物体距离或者速度。具体选型如下:

(1) 光电开关:OMRON E3Z 系列光电开关,具有高精度、高速度、高稳定性等特点,适用于各种工业环境。

(2) 限位开关:Rockwell Allen-Bradley 802K 系列限位开关,具有紧凑精确、耐用可靠、易于安装等特点,适用于各种机械设备。

(3) 行程开关:Schneider ZCK 系列行程开关,具有多种执行机构、高灵敏度、高保护等级等特点,适用于各种控制系统。

(4) 温度传感器:Honeywell RTD 系列温度传感器,具有高精度、快速响应、广泛温度范围等特点,适用于各种温度测量。

(5) 压力传感器:ABB 266 系列压力传感器,具有高精度、高稳定性、高可靠性等特点,适用于各种压力测量。

(6) 超声波传感器:Turck RU 系列超声波传感器,具有高分辨率、高抗干扰、高灵活性等特点,适用于各种距离测量。

3.2 控制系统软件设计

喷涂机器人的控制系统主要由上位机、PLC 控制器、传感系统和伺服系统组成。上位机是用来输入喷涂工艺参数的设备,例如喷涂速度、喷涂压力、喷涂量等,也可以接收传感系统的数据,例如喷涂表面的形状、大小、位置等,根据这些数据规划合理有效的喷涂线路。PLC 控制器是用来执行上位机的指令和控制信号的设备,可以驱动各个伺服电机灵活配合,完成喷涂。驱动系统是用来实现喷涂机器人的运动和喷涂的设备,包括伺服电机、传动装置等。控制系统主要包括以下几个流程:

(1) 初始化:检查各个系统的状态和参数,进行自检和标定。

(2) 等待:等待汽车到位信号和上位机启动信号。

(3) 喷涂:根据上位机规划的喷涂线路和喷涂参数,控制各个伺服系统进行喷涂作业。

(4) 结束:检查喷涂结果和故障信息,返回初始

化状态。

4. 运动学仿真分析

4.1 虚拟样机模型建立

运用虚拟样机技术,将 SolidWorks 构建的串并联机器人三维模型导入 ADAMS/View,通过添加 P 副、R 副、S 副等约束,模拟实际运动状态。先进行逆运动学仿真,设定末端轨迹,获取电机运行数据。基于数据进行正运动学仿真,验证喷涂机器人设计合理性。

4.2 逆运动学仿真

将三维几何模型导入 ADAMS/View,设定重力与材料为 Steel,软件自动计算质量、转动惯量及质心。精确添加铰链连接部件,确保运动关系清晰无误,避免混乱。此外,ADAMS 仿真需定义驱动,动力学仿真需定义位移与外力驱动,运动学仿真仅需位移驱动。本章正逆运动学仿真为自由度为零,逆运动学定义末端执行器点位移驱动测电机转角,正运动学则定义电机转角驱动测末端执行器点位移,以精确模拟运动过程。基于喷枪轨迹规划,通过点位移驱动喷枪运动,其他部件随动,记录各电机转角位移曲线,作为正运动学仿真的输入。关键测量点 1- 包括滚珠丝杠与电机间、2- 支撑与底座间、3- 定平台和支撑间的 Z 向位移,各部位的时间—位移曲线如图 4 所示。



图 4 各部位时间 - 位移曲线

4.3 正运动学仿真

正运动学仿真中,删除逆运动学中定义的喷枪处的点驱动,喷枪转为从动,以逆运动学测得的时间 - 位移数据为电机驱动,驱动各铰链主动运动,带动喷枪完成轨迹与姿态调整。确保此轨迹与逆运动学设定一致,验证设计的合理性。删除逆运动学驱动,图 4 的曲线导出为 txt 文件,含时间、位移/角度数据,精度受仿真设置影响。将 txt 文件导入 ADAMS,创建样条曲线,设置时间列为索引,曲线为驱动,通过 CUBSPL 定义无求导样条曲线。为各铰链设置此驱动,确保与逆运动学相同的仿真参数以避免误差累积。运行正运动学仿真,所得喷枪轨迹与姿态角与逆运动学设定吻合, (下转第 46 页)

计算机教学的问题与对策分析

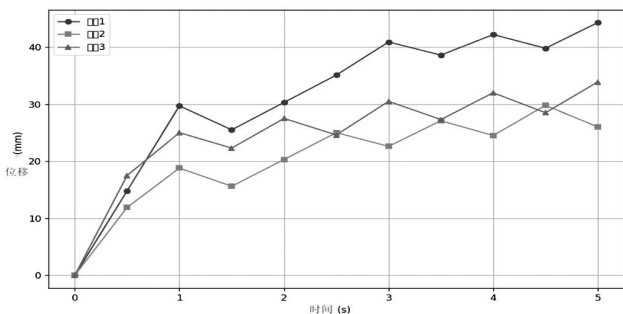
南阳科技职业学院 马 兴

为国家和社会批量培养应用型人才是中职学校的办学目标。对于计算机专业来说,在网络信息技术高度发达的现代社会,人们对具有高素质计算机人才更是趋之若鹜。但是当前的中职学校计算机专业学生毕业以后,就业状况却不是很好:学生在实际操作能力和创新意识两个方面都有所欠缺,因而不能满足企业的用人需要。这一现象也反映了中职教学中的问题以及不足。在中职计算机的教学中,应当注重理论知识与实践操作的结合,注重综合素质的培养。明确教学目标,对教学方法进行改革创新,让学生在掌握理论知识的同时,更加具有扎实的操作技能。

一、中职计算机教学的现状

教学内容滞后。在信息时代,计算机专业的特点使得它的教学也多了很多别的专业没有的要求。技术快速发展要求学校教学内容和教材也应该进行及时的更新,对于计算机硬件的要求也颇高。即使今年学校配备了最先进的那一款计算机,可能到后年就已经是无法满足基本软件运行需求的了。硬件的更新需要大量的资金支持,而中职学校很少有能力拥有。基本情况就是学生们接受着落后的教学知识和陈旧的软件版本,会感到学到的东西根本用不上,对于学习的兴趣也越发的低落。

生源质量存在差异。当前的中职计算机学校学生生源质量存在差异,现阶段的中职生源很大一部分来自乡镇。在乡镇建设水平不一致的情况下,学生接受的计算机教育会受资金、素质教育落实质量条件的影响。同时因为教学基本上是中学教学模式的延续,很多文化课教学开展的实效性不高,所以学生

在专业课的学习上就会显得较为吃力。经过三年的中职学习,部分中职生文化理论掌握一般,操作技能也没有得到显著的提升。

教师教学模式陈旧。部分教师仍然局限于传统“应试性”教育框架之内,认为教师是课堂教学的主体,学生只需跟上教师的教学步调就能完成高质量的学习任务。计算机教师一味按照自己预先制定的教学计划开展教学活动,单方面给学生灌输计算机理论知识,而学生只能被动接受。

过上述的分析,中职计算机教学中的问题也就随之显露了。

二、计算机教学出现的问题

教学内容和教学质量的问题。计算机的发展如日中天,计算机软件和硬件的更新更是一天一个样,而中职学校采用的教材从发行到进入市场然后被学校认可采购都要经过漫长的一段时间,并且市场上关于计算机教学的教材种类繁多,良莠不齐。因此大部分教材上的知识都不是最新的,甚至是错误的,教材跟不上计算机发展的变更。没有一个合适的教材,教学内容框架就难以保证,很难有一个好的教学质量。落后的教学知识和陈旧的教材版本也显现出在中职教学课堂中理论与实际严重脱节的问题。

生源和学生学习兴趣的问题。国家支持发展中职教育,对农村和乡镇的学生有一定的优惠政策,对于增加生源有一定的促进作用,但也在某一种程度上降低了中职学生的文化素质水平。很大一部分学生是因为文化课成绩不过关,为了掌握一技之长只能接受职业技能训练。特别是计算机专业的学生,他们选择计算机专业的原因很大程度上都是为了能名

(上接第 45 页)说明设计合理。

综上所述,本文提出的新型串并联喷涂机器人结合了串联和并联机构的优点,克服了现有喷涂机器人在复杂曲面车身喷涂中的不足,具备更大的工作空间和更高的灵活性。采用交流伺服电机驱动,确保了喷涂机器人的高效能量传递和精确控制,满足了喷涂过程中对速度和精度的要求。通过 PLC 控

制系统和多种传感器的应用,实现对喷涂机器人的精确控制和实时监测,确保了喷涂质量和效率。通过逆运动学、正运动学仿真分析,验证了喷涂机器人设计的合理性。本文设计的新型串并联喷涂机器人在结构设计、驱动方式、控制系统方面为汽车喷涂技术的发展提供了新的思路。



正言顺地玩电脑游戏,上计算机专业课的时候不听讲不认真,对于有计算机专业知识的学习一点也不感兴趣,实际操作根本不上心。这样的学生一旦多起来,就会影响班风,学风,加大了教学的难度,教学质量难以提高。

老师的教法的问题。在计算机教学课堂中,很多教师仅仅使用模板化的教学框架,完全不鼓励学生发散思维,进行自主思考,禁锢了学生本身的想象力与创造力。教师也不善于与学生互动,不会指导学生从不同的角度观察并思考问题,进而提出处理策略。此外,在传统的课堂教学中,教师过于关注提高学生的理论成绩,留给学生自主实践与问题探索的时间少之又少,这种教学理念限制了学生的思维发展空间,导致学生在未来就业时不具备竞争优势。

三、教学建议

(一)教学内容的建议。计算机教材是计算机专业理论知识的物质载体,是搞好计算机教学工作的基础。所以,中职计算机教学改革要从教材开始,优选适合中职生个性化需求的教材,根据每个年级阶段选取,对于教材的更新换代要快,紧跟计算机发展的步伐。针对教学内容落后于当前社会的问题,老师要补全这个不足。在课前就可以做好相应的备课准备,整理教学资源。将生活中常用系统软件、理论知识、社会实践案例融入课堂教学中,完善纯理论课堂的不足。

(二)生源和学生兴趣问题的建议。中职学校生源问题的改变起来需要多方社会人士的努力,中职学校可以做的就是在这个基础上怎么教好原有的学生。孔子的教育思想里就有“因材施教”一点。中职学校可以根据不同基础以此分班,为不同进度的学生设定不同的课程。课堂上可以通过课堂翻转、增加实践机会、鼓励学生自主创新等方式,将充分调动学生的学习兴趣,让他们真正感受到学习计算机专业知识的乐趣。兴趣是最好的老师,让学生有兴趣的学习

比硬逼着填鸭式学习好一万倍,这样的学习方法才能调动学习积极性,激发他们的求知欲、探索欲,把学生真正培养成一个计算机领域的人才,一个为国家社会的发展做贡献的人。

(三)教师教学的建议。教师教学问题的改变,还是要从思维入手。首先要改变教师的思维,从而引导学生的思维发生转变。在中职计算机课堂教学中,教师只关注学生的学习成绩是不够的,在学习过程中,更宝贵的是他们的创新意识、动手能力和合作能力等等,教师要为学生实施恰到好处的教学指导,避免直接灌输,要启发学生。针对中职学生的年龄阶段的特点,设定教学模式,在课堂上和学生建立一个融洽的师生关系,带动学生学习的积极性。结合计算机专业的特点,对课堂进行改革,比如在课堂上多进行小组合作学习的学习模式,让学生自由探索,教师观察、引导为主,表扬表现好的小组,鼓励帮助进度较慢的,关注爱护每一个学生。

四、结语

中职学校的培养目的,就是要职业能力和综合素质都具备的,能够应用于社会岗位第一线工作的应用型人才。也就是在计算机人才培养方面,中职学校要求的合格毕业生应该是计算机专业知识和计算机实践技能双向过关的。因此,在中职计算机专业教学的改革过程中,学校和教研组应该为每个年级班级选定合适的教材并在较短的时间周期内进行更换,保证学校理论教育不落后于时代发展。然后根据学生的实际情况选取合计算机基础教程,制定教育教学计划;教师要改变自己的思维方式,课堂上以学生为主体,抛弃陈旧的教学模式,采用多种教学方法丰富计算机课程教学内容,激发学生学习积极性和主动性,提高学生学习兴趣。通过对中职计算机教学内容教学质量的不断改革和师生的共同努力,丰富了教学内容,培养具有综合素质的社会应用型人才。



游苏州

邓州市城区三小四(2)班 姚予婕

“上有天堂,下有苏杭。”这句话足以体现苏州和杭州的独特魅力。暑假期间,我和家人一道游览了苏州这个美丽的地方。

来到苏州后,我们游览的第一站是“狮子林”。“狮子林”是苏州四大名园之一,里面有燕誉堂、问梅阁、真趣亭等建筑与假山。我疑惑的是:狮子林里怎么没有狮子呢?经过导游的提醒,我才发现假山群中藏着的是许许多多的石狮子。

游完“狮子林”,我们来到了远离喧嚣闹市的拙政园。拙政园始建于明代,占地五万多平方米,是江南园林艺术的典范。那些飞檐翘角的凉亭多有趣啊,有的像翘起的龙舟,有的像弯弯的牛角,每个

翘起的檐角都挂着铜铃,风一吹就叮当作响。

园内还有许多楼阁、假山、栖榭,每处造型都巧妙玲珑。漫步园内,一股凉意飘过,我们停下休息,我发现四周小草探头,柳枝翩舞,

假山映柳,就连脚下的鹅卵石小径都别具匠心。此刻,我已沉浸在这安谧静美的环境中了。

我们沿着小径继续往前走,处处美景都能引人驻足。我终于明白,正是这些特别的事物让园林有了灵气。

傍晚时分,我们依依不舍地离开这里,我耳边又响起那句“苏州园林甲天下”的诗句。苏州园林的美景,足以让我回味很久很久。

教师评语:作者把苏州园林的每一处都描写得细致入微,语言独特优美,层次分明,令读者仿佛身临其境。

(辅导教师:刘蓬勃)

美丽威海一日游

城区三小四(6)班 卢飞昱

暑假里,我和家人开启了山东半岛的环游之旅。我们领略了老舍笔下泉城济南的温婉,攀登了雄伟壮阔的泰山,感受了青岛啤酒的浓郁氛围,体验了淄博满满的烟火气。可若问我心中最爱的,那必定是美丽的威海。

威海地处山东东部,三面环海,一面靠山,漫长的海岸线如一条灵动的丝带。这里的海,蓝得澄澈,和天空完美交融,海天一色,浩渺无垠,仿佛能容纳世间所有的思绪。我和姐姐在清凉的海水中嬉戏打闹,尽情游泳,又在柔软细腻沙滩上堆起各式各样的城堡。海浪不知疲倦地拍打着沙滩,时高时低,恰似一个个跳跃的音符,奏响了大海的乐章。到了夜晚,沙滩成了我们的“寻宝乐园”。小螃蟹横着身子四处“逃窜”,海星静静地卧在沙堆上,还有那色彩斑斓的贝壳,都成了我们的囊中之物,每一次发现都充满惊喜,收获的喜悦溢满心间。

威海的美,不止于眼前的风景,更在于那厚重

的历史底蕴。这里是中国海军的发源地,是北洋水师的诞生地,也是甲午战争的决战地。我们乘船登上刘公岛,走进甲午战争纪念馆。馆内的一件件文物、一幅幅图片,将那段屈辱又悲壮的历史清晰地展现在眼前。我们深刻了解到《马关条约》背后国家的苦难,也见证了北洋水师从曾经的世界一流海军,到最终全军覆没的坎坷历程。邓世昌那句“吾辈从军为国,早将生死置之度外”的呐喊,尽显无畏。那段历史,那些英雄,永不能忘。

威海,有让人流连的海滨风光,有令人敬畏的历史过往。它是我心中当之无愧的好地方,你难道不想去看看吗?

教师评语:这篇作文很棒!结构清晰,从海滨风光到历史底蕴,层次分明地展现威海之美。语言生动,比喻句让景色跃然纸上,历史部分情感真挚。若再添些游览时的细腻感受,会更具感染力。

(辅导老师:程英华)

礼赞忧乐 文脉绵长



图片由邓州市范仲淹文化研究会供稿

培育新秀 赓续薪火



图片由邓州市范仲淹文化研究会供稿